

HONDA

MARINE

Perämoottori

BF250A

Omistajan käsikirja



Alkuperäisen ohjeen käännös

SISÄLLYSLUETTELO

| | | | |
|--------------------------------|----|--|----|
| JOHDANTO | 1 | 6. TARKISTUKSET ENNEN KÄYTTÖÄ | 21 |
| MALLIN TUNNISTUS | 2 | Moottorikopan irrotus/kiinnitys | 21 |
| 1. TURVALLISUUS | 3 | Moottoriöljyn määrä | 22 |
| 2. TURVALLISUUSTARRAT | 4 | Polttoaine | 23 |
| CE tuotekilven sijainti | 4 | Alkoholisekoitteiset polttoaineet | 23 |
| 3. OSIEN TUNNISTUS | 5 | Potkurin tarkistus | 24 |
| 4. HALLINTALAITTEET | 7 | Kaukosäätövivun kitkansäätö | 24 |
| Kaukosäätövipu | 7 | Polttoainesuodatin | 25 |
| Virtalukko | 9 | Akun tarkistus | 25 |
| Käsikaasuvipu/-painike | 9 | Muita tarkistuksia | 26 |
| Öljynpaineen merkkivalo | 10 | 7. MOOTTORIN KÄYNNISTYS | 26 |
| Yliämpömerkkivalo | 10 | Polttoaineen käsipumppu | 26 |
| Latauksen merkkivalo | 10 | Moottorin käynnistys (R1 tyyppi) | 27 |
| PGM-FI merkkivalo | 10 | Moottorin käynnistys (R2 ja R3 tyypit) | 29 |
| Vedenerottimen summeri | 10 | 8. KÄYTTÖ | 31 |
| Trimmi/kippinkytin | 11 | Sisäänajo | 31 |
| Trimmimittari | 12 | Vaihteiden kytkentä (R1 tyyppi) | 31 |
| Kippinkytkin | 12 | Vaihteiden kytkentä (R2 tyyppi) | 32 |
| Käsikippauksen venttiiliruuvi | 12 | Vaihteiden kytkentä (R3 tyyppi) | 32 |
| Hätäsammutuskytkin | 13 | Ajo | 33 |
| Kippilukko | 14 | Moottorin trimmaus/kipppaus | 34 |
| Säätöevä | 14 | Trimmimittari | 35 |
| Sinkkianodit | 14 | Moottorin kipppaus | 36 |
| Jäähdytysveden tarkastusaukko | 14 | Ankkurointi | 36 |
| Jäähdytysveden ottoaukot | 14 | Kippinkytkin | 37 |
| Moottorikopan lukitussalpa | 14 | Käsikippauksen venttiiliruuvi | 37 |
| NMEA2000 liitin | 15 | Säätöevän säätö | 37 |
| Kierroslukumittari | 15 | Moottorin suojajärjestelmät | 38 |
| Nopeusmittari | 15 | Ylikierroksen rajoitin | 40 |
| 5. ASENNUS | 16 | Anodit | 40 |
| Peräpeilin korkeus | 16 | Matalassa vedessä ajo | 40 |
| Sijainti | 16 | 9. MOOTTORIN PYSÄYTYS | 41 |
| Asennuskorkeus | 17 | Hätätilanteessa | 41 |
| Moottorin kiinnitys | 17 | Normaalitilanteessa | 41 |
| Moottorin kulma (ajossa) | 18 | | |
| Akun kytkentä | 18 | | |
| Kaukosäätölaitteen asennus | 19 | | |
| Potkurin valinta | 20 | | |
| Polttoaineletkujen liittäminen | 20 | | |

| | |
|--|----|
| 10. KULJETUS | 42 |
| 11. PUHDISTUS JA HUUHTELU | 43 |
| 12. HUOLTO | 44 |
| Työkalusarja ja varaosat | 44 |
| Huoltotaulukko | 45 |
| Moottoriöljyn vaihto | 46 |
| Sytytystulppien huolto | 47 |
| Voitelu | 49 |
| Polttoainesuodattimen tarkastus/vaihto | 50 |
| Vedenerotin | 52 |
| Päästö määräykset | 53 |
| Akun huolto | 54 |
| Sulakkeen vaihto | 55 |
| Potkurin vaihto | 56 |
| Tarkistus käytön jälkeen | 56 |
| Uponneen moottorin huolto | 57 |
| 13. VARASTOINTI | 58 |
| Polttoaineen tyhjennys | 58 |
| Akun säilytys | 59 |
| Moottorin varastointi/kuljetus | 60 |
| 14. HÄVITTÄMINEN | 60 |
| 15. VIANETSINTÄ | 60 |
| 16. TEKNISET TIEDOT | 61 |
| 17. MAAHANTUOJAT | 62 |
| 18. EU-YHDENMUKAISUUSILMOITUS | 64 |

Olet valinnut luontoystävällisen Honda-perämoottorin. Onnittelemme onnistuneen valinnan johdosta.

Tämä ohjekirja sisältää Honda BF250A perämoottorin käyttö- ja huolto-ohjeita. Julkaisun kaikki tiedot pohjautuvat viimeisimpiin tuotetietoihin. Honda Motor Co.Ltd. pidättää itsellään oikeuden tehdä muutoksia ilmoittamatta niistä erikseen.

Copyright Oy Brandt Ab. Osittainenkin julkaiseminen ja jäljentäminen sallittu vain Oy Brandt Ab:n luvalla.

Tämä ohjekirja kuuluu yhteen perämoottorin kanssa, ja sen tulee kulkea mukana myös myytäessä perämoottori edelleen.

Erytisen tärkeät tiedot ja merkinnät turvallisuusohjeista ovat tässä ohjekirjassa merkitty seuraavin sanoin ja symbolein.

VAARA! Varoittaa vakavasta loukkaantumis- tai kuoleman vaarasta, jos ohjeita ei noudateta.

VAROITUS! Varoittaa vakavasta loukkaantumis- tai kuoleman mahdollisuudesta, jos ohjeita ei noudateta.

VAROVAISUUS! Muistuttaa mahdollisesta henkilöön, moottoriin ja laitteistoon kohdistuvasta vahingonvaarasta, jos ohjeita ei noudateta.

MUISTUTUS! Muistuttaa mahdollisesta moottoriin tai laitteistoon kohdistuvasta vahingonvaarasta, jos ohjeita ei noudateta

HUOM! Antaa hyödyllistä tietoa.

Mikäli ilmenee ongelmia tai jos Sinulla on kysyttävää perämoottorisi käytöstä ja huollosta, ota yhteys valtuutettuun Honda-perämoottorimyyjään.

VAROITUS! Honda-perämoottorit on suunniteltu turvallisiksi ja luotettaviksi kun niitä käytetään ohjekirjan mukaan. Ennen kuin käytät perämoottoria, lue omistajan käsikirja huolella. Ohjekirjan lukematta jättäminen voi johtaa henkilöiden loukkaantumiseen tai laitteiden vahingoittumiseen.

Honda Motor Co.Ltd. 2011
Kaikki oikeudet pidätetään.



"e-SPEC" merkki symboloi vastuullisesta, ympäristöystävällisestä teknologiasta joita Honda tuotteet edustavat, ja sisältää meidän tahtoa suojella luonto tuleville sukupolville.

| Malli | BF250A | | | | |
|-----------------------------------|--------|----|-----|-----|------|
| Tyyppi | LD | XD | XCD | XXD | XXCD |
| | LU | XU | XCU | XXU | XXCU |
| Rikipituus | 508 mm | O | | | |
| | 635 mm | | O | O | |
| | 762 mm | | | O | O |
| Potkurin vakiopyörimissuunta | O | O | | O | |
| Potkurin vastakkaispyörimissuunta | | | O | | O |

BF250A on luokiteltu tyypeittäin, rikipituuden ja potkuriakselin pyörimissuunnan mukaan.

Tyypikoodi, esimerkki:

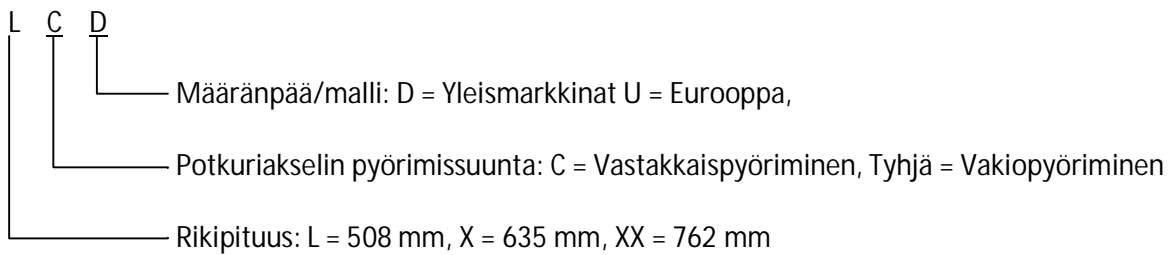

Kaukosäätölaitteet on luokiteltu kolmeen kategoriaan.

- R1: Sivukiinnitteinen
- R2: Paneelikiinnitteinen
- R3: Yläkiinnitteinen

Laita rungon ja moottorin valmistenumerot muistiin. Ilmoita molemmat valmistenumerot varaosien ja teknisten tai takuukyselyjen yhteydessä.

Perämoottorin valmistenumero: _____ sijaitsee ripustustelineessä.

Moottorin valmistenumero: _____ sijaitsee moottorissa oikealla.

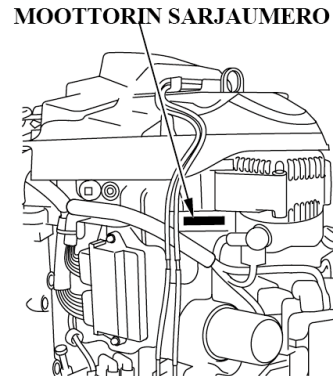
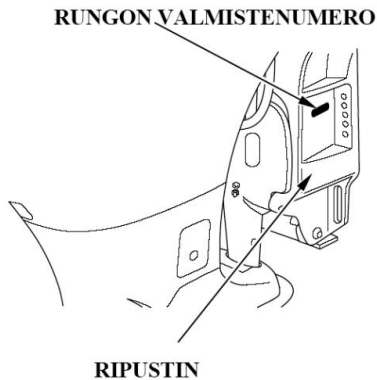

1. TURVALLISUUS

TURVALLISUUSTIETOA

Sinun ja muiden turvallisuuden varmentamiseksi, kiinnitä erityistä huomiota näihin varokeinoihin.

Käyttäjän vastuu



Honda perämoottorit ovat turvallisia ja luotettavia käyttää jos käyttöohjeita noudatetaan. Lue ja ymmärrä omistajan käsikirja ennen perämoottorin käyttöä. Käyttövirheen seurauksena voi olla henkilövahinko tai laitevaurio.

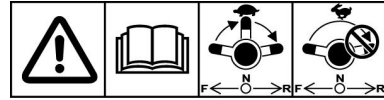

Siirrä vaihde ensin vapaalle, ja sen jälkeen peruutusvaihteelle moottori käydessä pienillä kierroksilla. Älä vaihda suoraan peruutukselle moottorin käydessä korkeilla kierroksilla.

- Polttoaine on vaarallista tai tappavaa nieltynä. Pidä polttoaine poissa lasten ulottuvilta.
- Polttoaine on erittäin herkästi syttyvää, ja poltto-ainehöyry voi räjähtää. Tankkaa hyvin tuuletetussa paikassa ja moottori pysäytettynä.
- Älä tupakoi tai aiheuta liekkejä tai kipinöitä tankkausalueella, tai missä polttoainetta säilytetään.
- Älä täytä tankkia liian täyteen. Varmista tankin korkin kunnollinen kiinnitys tankkauksen jälkeen.
- Älä läikytä polttoainetta. Läikkynyt polttoaine tai polttoainehöyry voi syttyä. Pyyhi läikkynyt polttoaine ennen moottorin käynnistystä.
- Tiedä kuinka moottori sammutetaan nopeasti hätätapauksissa.
- Älä ylitä venevalmistajan tehosuosituksia ja varmista, että perämoottori on kunnolla asennettu.
- Älä koskaan anna kenenkään käyttää perämoottoria ilman kunnollista ohjeistusta.
- Pysäytä moottori välittömästi jos joku putoaa veneestä.
- Älä käytä moottoria jos vene on jonkun vedessä olevan henkilön lähellä.
- Kiinnitä hätäpysäyttimen naru kunnolla itseesi (=käyttäjään).
- Ennen kuin käytät perämoottoria, tutustu kaikkiin veneilyyn ja perämoottorin käyttöön liittyviin lakeihin ja ohjesääntöihin.
- Älä yritä muunnella perämoottoria.
- Käytä aina pelastusliivejä veneessä.
- Älä käytä perämoottoria ilman moottorin suojakoppaa. Liikkuvat osat voivat aiheuttaa henkilövahingon.
- Älä poista mitään kilpiä, suojuksia, suojarusteita tai laitteita. Ne ovat kaikki asennettu Sinun turvaksi.

Moottori ja pakokaasujärjestelmä kuumenevat voimakkaasti käytön aikana ja pysyvät kuumina jonkin aikaa moottorin pysäyttämisen jälkeenkin. Kosketus kuumien moottorin osien kanssa voi aiheuttaa palohaavoja ja saattaa sytyttää joitain materiaaleja.

- Vältä kuumien moottorin tai pakokaasujärjestelmän koskettamista.
- Anna moottorin jäähtyä ennen huoltoa tai kuljetusta.

Hiilimonoksidi myrkytysvaara.

Pakokaasut sisältävät myrkyllistä hiilimonoksidia, väritöntä ja hajutonta kaasua.

Pakokaasujen hengittäminen voi aiheuttaa tajunnan menetyksen ja saattaa johtaa jopa kuolemaan.

- Jos käytät moottoria rajoitetussa tilassa, ilma voi saastua vaarallisella määrällä pakokaasuja. Estääksesi pakokaasujen liiallisen muodostumisen ja kerääntymisen, huolehdi riittävästä tuuletuksesta.

2. TURVALLISUUSTARROJEN SIJAINTI.

Nämä tarrat varoittavat sinua mahdollisesta vaarasta jonka seurauksena voi olla vakava henkilövahinko. Lue tarrat ja turvahuomautukset ja turvatoimenpiteet jotka on kuvattu tässä kirjassa. Jos tarrat irtoavat tai ne ovat vaikeasti luettavissa, ota yhteys Honda edustajaasi uusiaksesi ne.

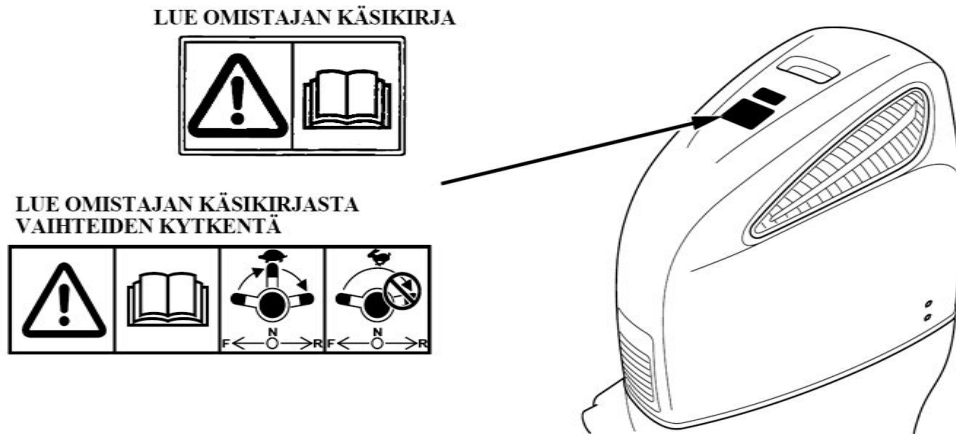

CE tuotekilven sijainti
(U tyyppi)



3. OSIEN TUNNISTUS

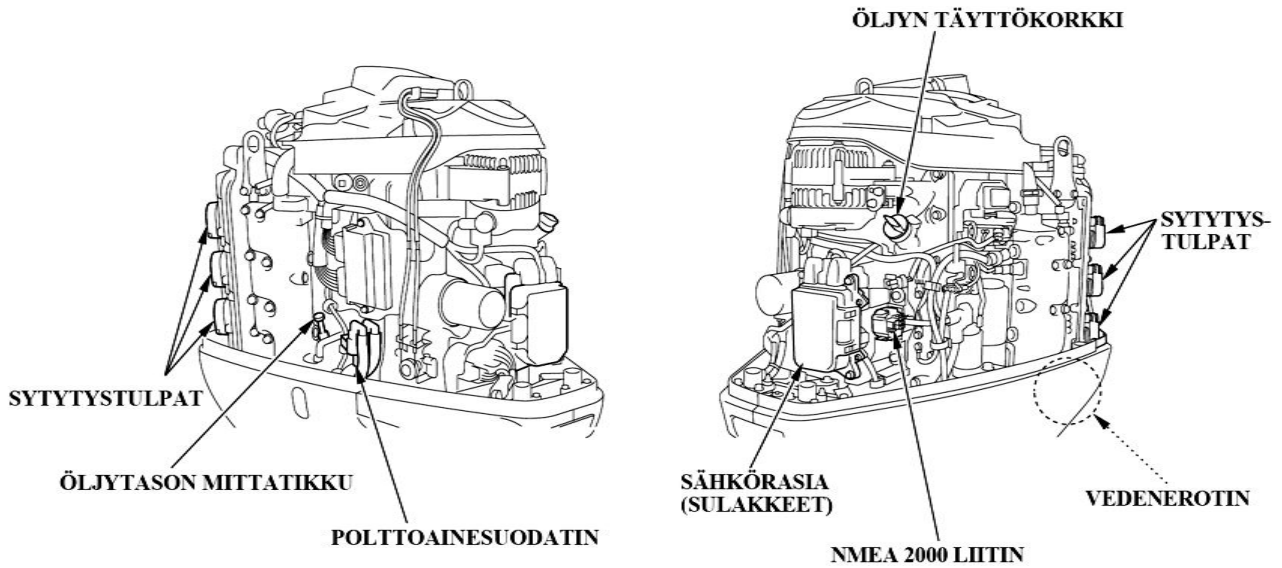
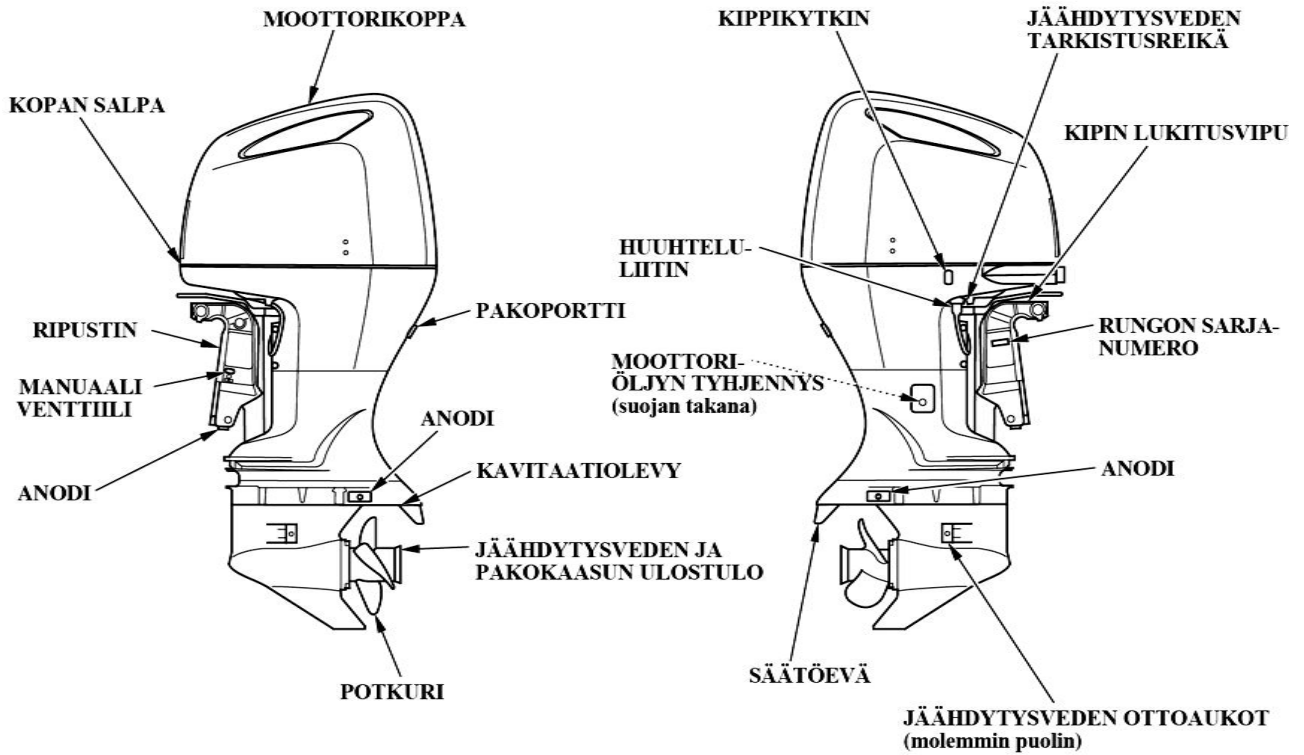

Kaukosäätökotelo (valinnainen varuste)

(Sivukiinnitteinen R1 tyyppi)

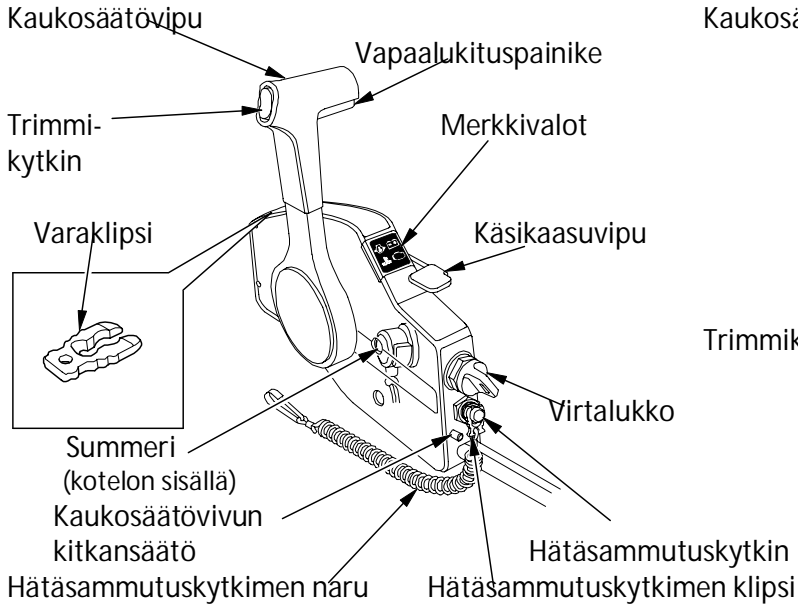

(Paneelikiinnitteinen R2 tyyppi)

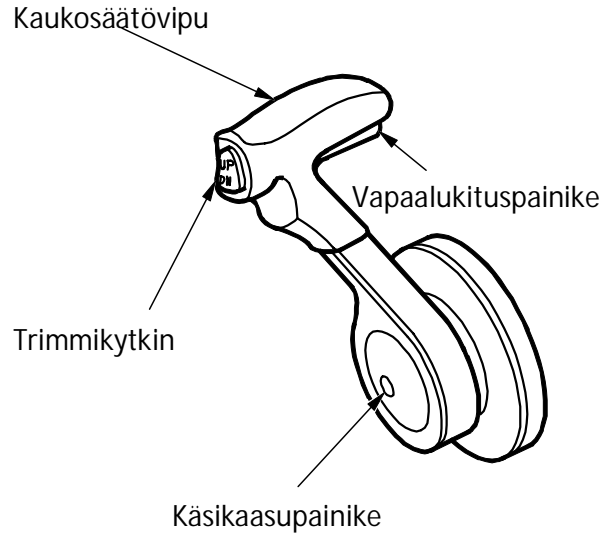

(Yläkiinnitteinen R3 tyyppi) (Yksi moottori)

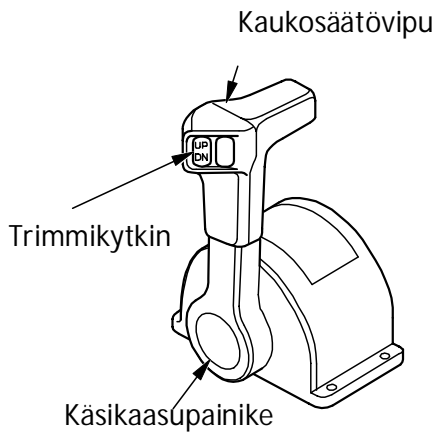

(Tuplamoottori)

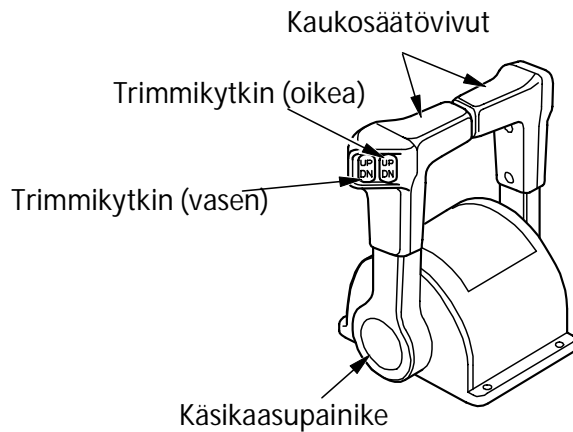

Kytkinpaneeli (lisävaruste) (Yksi moottori)

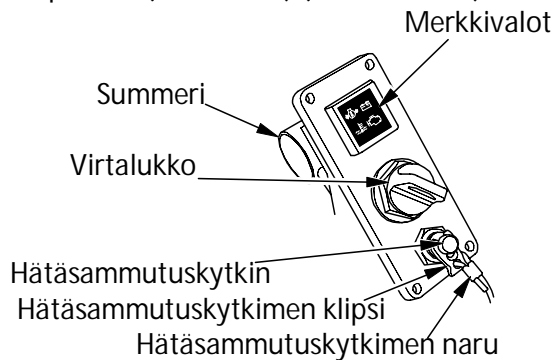

(Tuplamoottori)

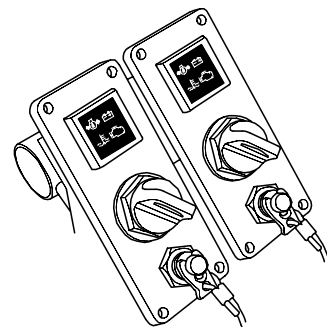

OSIEN TUNNISTUS (Yleiset)

KIERROSLUKUMITTARI (lisä tai vakiovaruste)



TRIMMIMITTARI (lisä tai vakiovaruste)

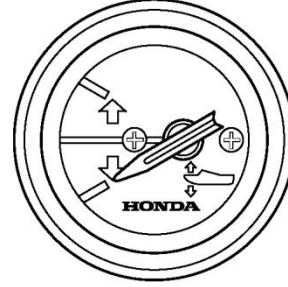

DIGITAALINEN KIERROSLUKUMITTARI (lisä tai vakiovaruste)

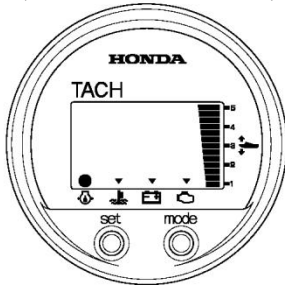

DIGITAALINEN NOPEUSMITTARI (lisä tai vakiovaruste)

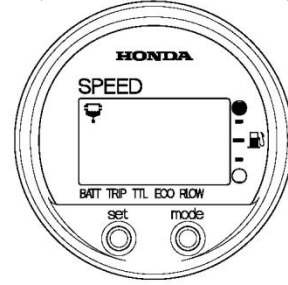

4. HALLINTALAITTEET

Kaukosäätövipu/vapaalukituspainike (R1 tyyppi)

Vaihte siirretään eteenpäin, taaksepäin tai vapaa-asentoon sekä veneen nopeus säädetään kaukosäätövivun avulla. Paina vapaalukituspainike ylöspäin ennen kuin siirrät kaukosäätövivua.

Kaukosäätövipu

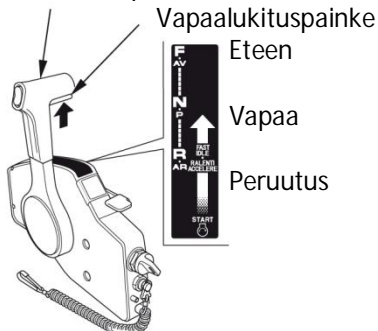

Vapaalukituspainike

Eteen

Vapaa

Peruutus

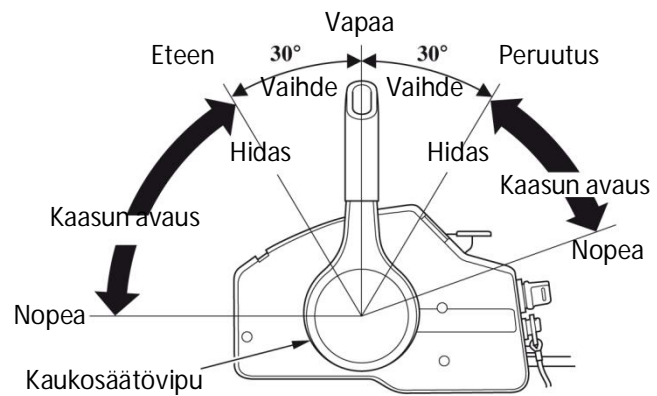

F (eteenpäin): Vivun kääntäminen F-asentoon (n. 30° vapaa-asennosta N) siirtää vaihteen "eteenpäin" - ajoasentoon. Vivun kääntäminen edelleen F-asennosta eteenpäin kasvattaa moottorin nopeutta ja veneen nopeutta.

N (vapaa): Potkuri ei pyöri.

R (taaksepäin): Vivun kääntäminen R-asentoon (n. 30° vapaa-asennosta N) siirtää vaihteen " taaksepäin" - ajoasentoon. Vivun kääntäminen edelleen R-asennosta taaksepäin kasvattaa moottorin nopeutta ja veneen nopeutta.

Kaukosäätövipu/vapaalukituspainike (R2 tyyppi)

Vaihte siirretään eteenpäin, taaksepäin tai vapaa-asentoon sekä veneen nopeus säädetään kaukosäätövivun avulla. Paina vapaalukituspainike ylöspäin ennen kuin siirrät kaukosäätövipua.

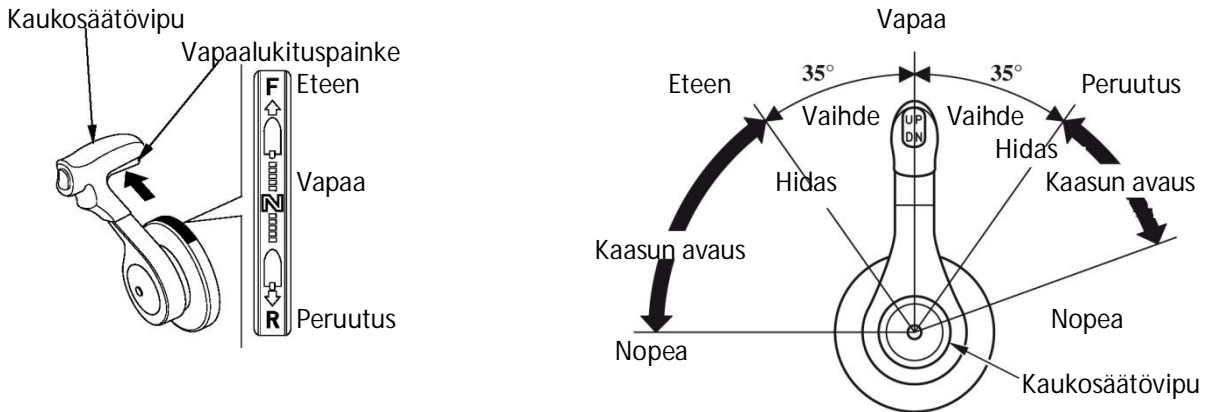

F (eteenpäin): Vivun kääntäminen F-asentoon (n. 35° vapaa-asennosta N) siirtää vaihteen "eteenpäin" - ajoasentoon. Vivun kääntäminen edelleen F-asennosta eteenpäin kasvattaa moottorin nopeutta ja veneen nopeutta.

N (vapaa): Potkuri ei pyöri.

R (taaksepäin): Vivun kääntäminen R-asentoon (n. 35° vapaa-asennosta N) siirtää vaihteen "taaksepäin" - ajoasentoon. Vivun kääntäminen edelleen R-asennosta taaksepäin kasvattaa moottorin nopeutta ja veneen nopeutta.

Kaukosäätövipu (R3 tyyppi)

(Yksi moottori)

(Kaksoismoottori)

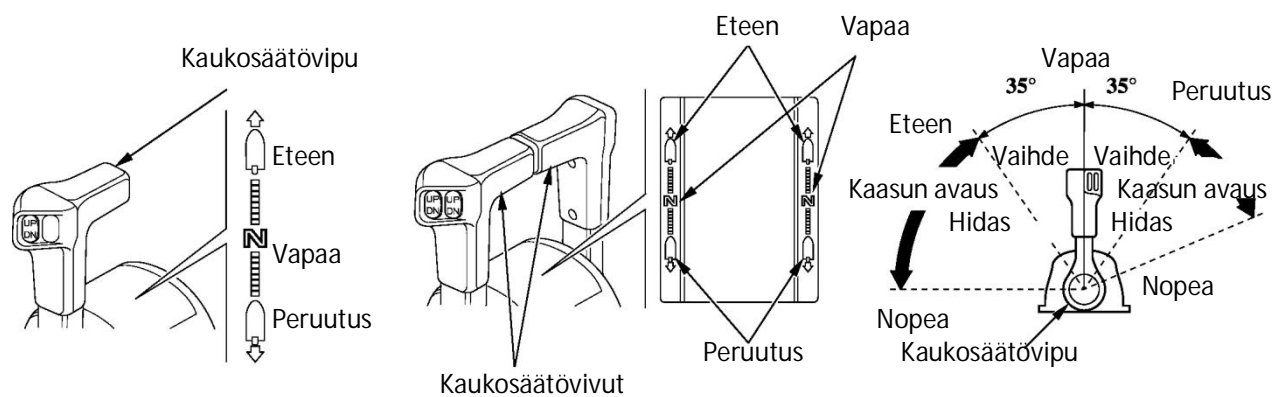

Virtalukko

(R1 tyyppi)

(R2 ja R3 tyypit)

Tämän kaukosäätölaite on varustettu autotyyppisellä virtalukolla.

| | |
|---------|---|
| "START" | Moottorin käynnistys |
| "ON" | Käynnistuksen jälkeinen ajoasento |
| "OFF" | Moottorin pysäytys (sytytys poiskytketty) |

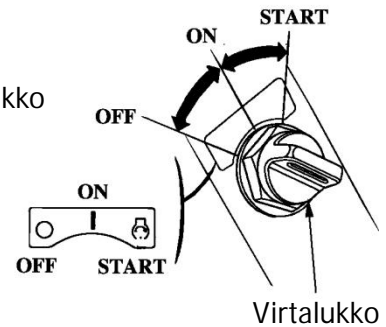
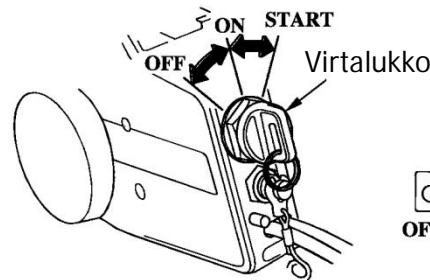

MUISTUTUS! Älä jätä virtalukkoa ON asentoon jos moottori ei ole käynnissä, muuten seurauksena voi olla akun purkautuminen.

HUOM! Käynnistysmoottori ei toimi ellei kaukosäätövipu ole vapaa-asennossa tai jos lukkolevy ei ole kytketty moottorin hätäkatkaisimeen.

Käsikaasuvipu (R1 tyyppi)/käsikaasupainike (R2 ja R3 tyypit)

(R1 tyyppi)

(R2 tyyppi)

(R3 tyyppi)

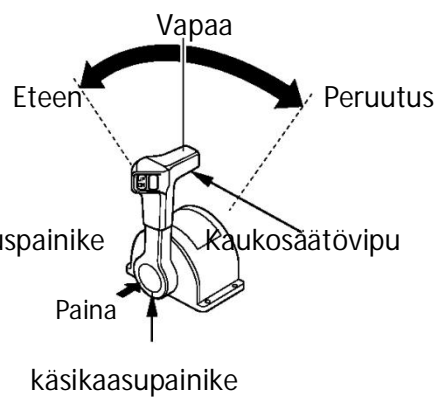
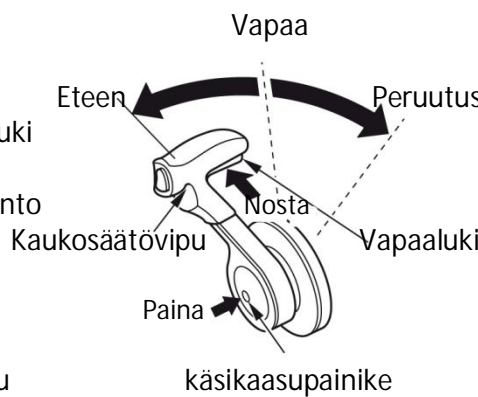
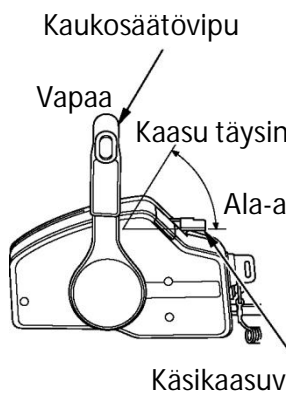

Käsikaasuvipua/-painiketta ei tarvitse käyttää moottorin käynnistyksessä.

Käsikaasuvipua/-painiketta käytetään ainoastaan kylmän moottorin lämmitykseen.

R1 tyyppi: Nosta käsikaasuvipua ylöspäin nostaaksesi tyhjäkäyntiä. Käsikaasuvipu ei liiku ellei kaukosäätövipu ole vapaa-asennossa. Huomaa myös, että kaukosäätövipu ei liiku jos käsikaasuvipu ei ole "kiinni" ala-asennossa.

R2 ja R3 tyypit: Paina käsikaasupainiketta, käännä kaukosäätövipua eteenpäin asentoon. Moottorin kierrokset nousevat kun kaukosäätövipu siirtyy tietyn pisteen yli. Vaihdemekanismi ei kytke vaihdetta kun käsikaasu-painiketta on painettu ja kaukosäätövipua siirretty. Kaukosäätövipu ei liiku ellei vapaalukituspainiketta paineta (R2 tyyppi).

Öljynpaineen varoitusvalo / summeri

R1 tyyppi

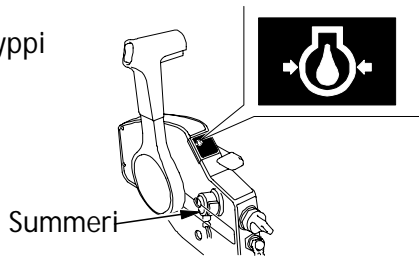

R2 ja R3 tyypit

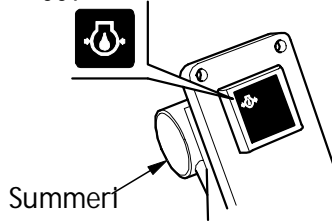

Öljynpaineen varoitusvalo (vihreä) sammuu ja summeri ilmoittaa äänimerkillä jos öljyntaso on liian alhainen ja / tai moottorin voitelu järjestelmässä ilmenee vikaa. Samalla moottorin kierrokset putoavat asteittain.

Ylikuumentumisen varoitusvalo / summeri

R1 tyyppi

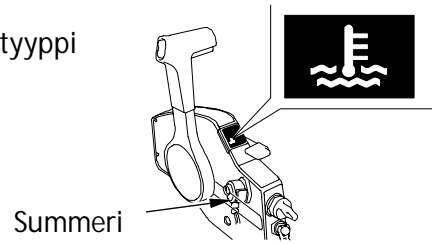

R2 ja R3 tyypit

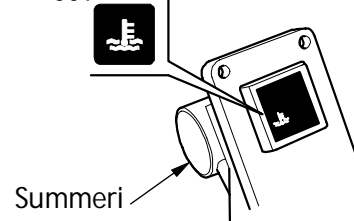

Ylikuumentumisen varoitusvalo syttyy palamaan ja summeri ilmoittaa äänimerkillä jos jäähdytysjärjestelmässä ilmenee vikaa. Samalla moottorin kierrokset putoavat asteittain.

Latauksen varoitusvalo / summeri

R1 tyyppi

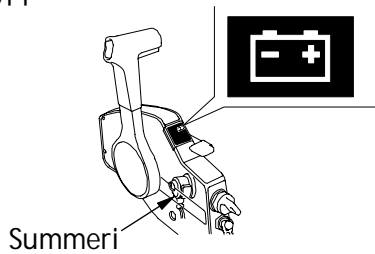

R2 ja R3 tyypit

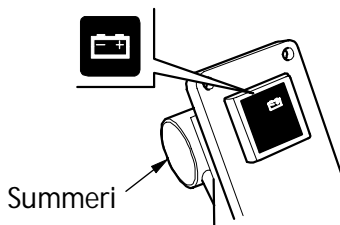

Latauksen varoitusvalo syttyy palamaan ja summeri ilmoittaa äänimerkillä jos latausjärjestelmässä ilmenee vikaa.

PGM-FI varoitusvalo / summeri

R1 tyyppi

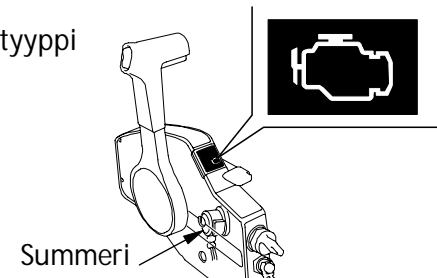

R2 ja R3 tyypit

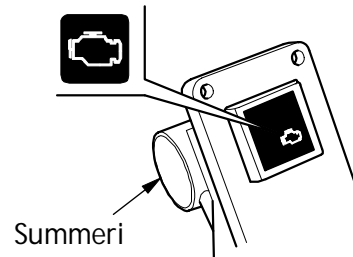

PGM-FI varoitusvalo syttyy palamaan ja summeri ilmoittaa äänimerkillä jos moottorin ohjausjärjestelmässä ilmenee vikaa.

Vedenerottimen summeri

Vedenerottimen summeri ilmoittaa kun vettä on kertynyt erottimeen.

Trimmi/kippikeytin

Paina trimmi/kippikeytintä kaukosäätimessä säätääksesi moottorin kulmaa (trimmikulma) välillä -4° - $+16^{\circ}$, ajossa, tai kun vene on pysähdyksissä.

Kiihtyvyys, maksimi nopeus, ajovakaus ja polttoaineen kulutus riippuu moottorin trimmikulmasta.

HUOM: Trimmikulman säätöasteikko on välillä -4° - $+16^{\circ}$ kun veneen peräpeilin kulma on 12° .

MUISTUTUS! Liian suuri trimmikulma voi aiheuttaa kavitointia ja nostaa potkurin ilmaan aiheuttaen moottorin ylikierroksia tai vesipumppuvaurion.

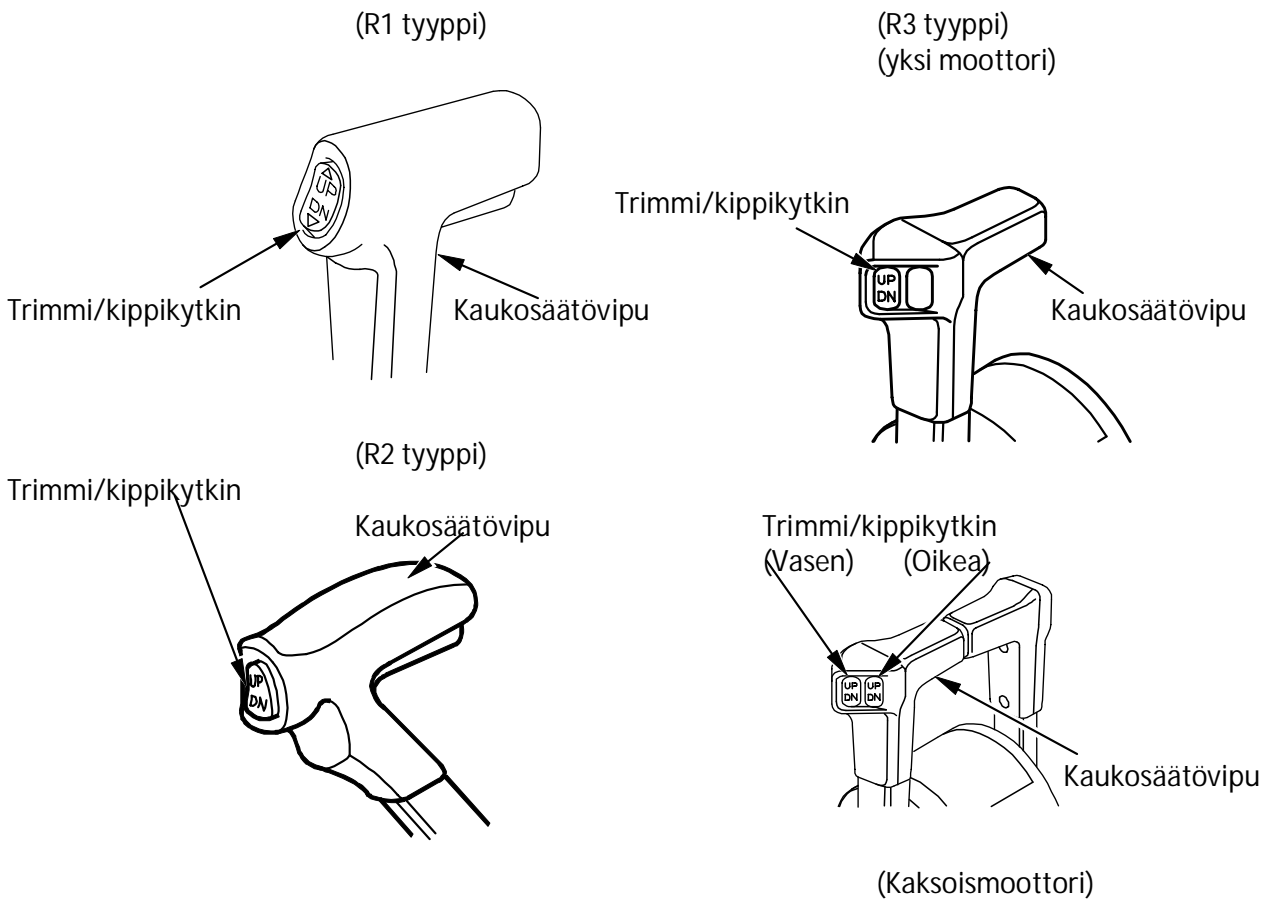

Kippaus

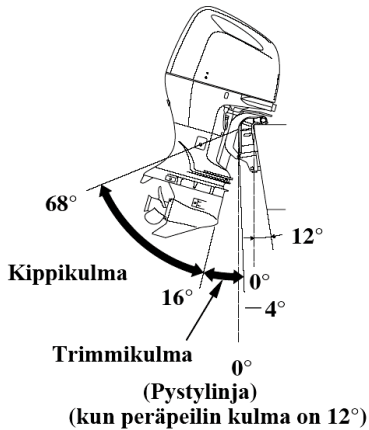

Paina trimmi/kippikytkintä säätääksesi moottorin kippikulmaa välillä 16° - 68° . Kippikulmaa voidaan säätää ajettaessa matalassa vedessä, rantautuessa, nostettaessa venettä ylös tai ankkuroitaessa.

Trimmimittari (vakio- tai lisävaruste)

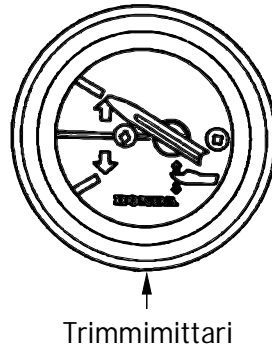

Mittari näyttää moottorin trimmikulman välillä -4° - $+16^{\circ}$. Lue mittarista kulma kun säädät trimmikulmaa.

HUOM: Trimmikulma on välillä -4° - $+16^{\circ}$ kun veneen peräpeilin kulma on 12° .

Kippikytkin (moottorin puoli)

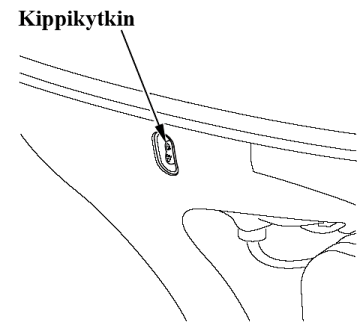

Moottorin kyljessä sijaitsevaa kippikytkintä tulee käyttää vain veneen trailerikuljetuksessa tai huollettaessa moottoria, ja/tai kun vene on pysähdyksissä ja moottori sammutettuna.

Käsikippauksen venttiiliruuvi

Jos sähkötrimmi ei toimi esim. tyhjenneen akun johdosta, moottoria voidaan kipata käsikäyttöisesti avaamalla käsikippausruuvia.

Kun haluat kipata moottoria käsin, käännä ripustimen alla olevaa käsikippausruuvia ruuvimeisselillä 1 - 2 kierrosta vastapäivään. Kippauksen jälkeen kierrä ruuvi myötäpäivään kiinni tiukasti.

Varmista ettei moottorin alla ole henkilöitä ennen kuin avaat ruuvia, koska moottori putoaa nopeasti alas kun ruuvia avataan (jos se on ylöskipattuna).

Varmista ennen ajoa että ruuvi on tiukasti kiinni. Seurauksena voi olla moottorin nousu ja siten vaaratilanne.

Käsikippauksen venttiiliruuvi

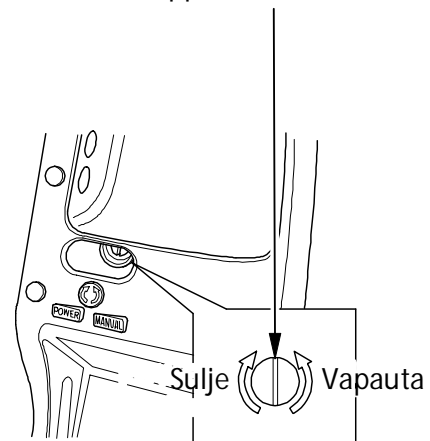

Hätäsammutuskytkin, kytkimen naru/klipsi

(R1 tyyppi)

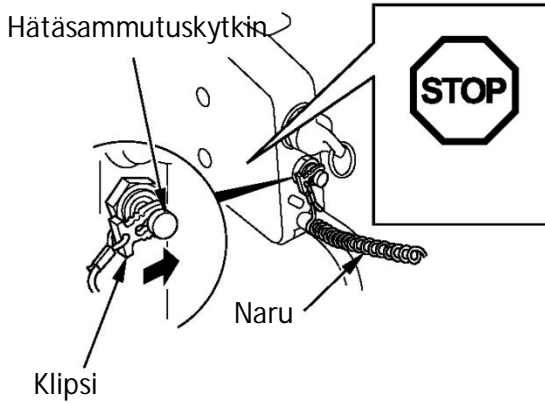

(R2 ja R3 tyypit)

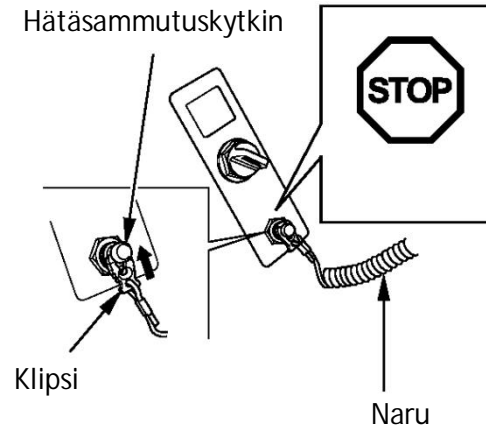

Painamalla sammutuskytkintä moottori sammuu.

Hätäsammutuskytkimen narun välityksellä moottori sammuu välittömästi jos kuljettaja putoaa veneestä.

Moottori sammuu kun narun päässä oleva klipsi irtoaa moottorin sammutuskytkimestä.

Kun käytät moottoria, varmista että kiinnität hätäsammutuskytkimen narun pään huolella itseesi.

VAROITUS! Jos hätäsammutuskytkimen narua ei ole kiinnitetty, vene ei ole kuljettajan hallittavissa moottorin osalta jos kuljettaja esim. putoaa veneestä.

Kuljettajan ja matkustajien turvallisuuden vuoksi, varmista että sammutuskytkimen klipsi on kiinnitetty sammutuskytkimeen hätäsammutuskytkimen narulla, ja narun toinen pää on kiinnitetty kuljettajaan.

HUOM! Moottori ei käynnisty ellei sammutuskytkimen klipsi ole kiinnitetty sammutuskytkimeen.

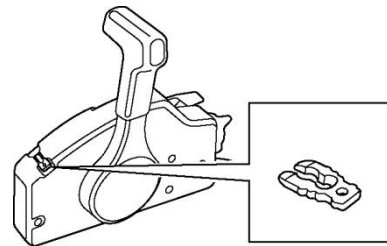

Sammutuskytkimen varaklipsi sijaitsee kaukosäätökotelossa (R1 tyyppi), tai työkalupussissa (R2 ja R3 tyypit).

Kippilukko

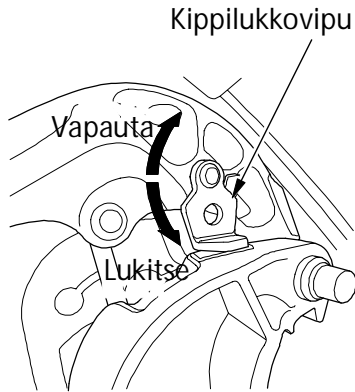

Jos vene kiinnitetään tai ankkuroidaan pidemmäksi aikaa, käytä kippauslukkoa moottorin lukitsemiseen yläasentoon. Kippaa moottori niin ylös kuin se nousee ja siirrä vipu lukitusasentoon.

Säätöevä

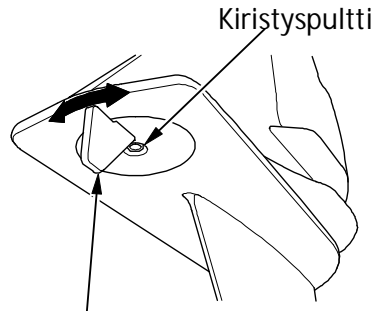

Säätöevä

Jos ohjaus puoltaa oikealle tai vasemmalle (vetää sivuun) ajettaessa täydellä nopeudella, säädä säätöevää niin, että vene kulkee suoraan. Löysää kiristyspulttia ja käännä evää oikealle tai vasemmalle.

Sinkkianodit

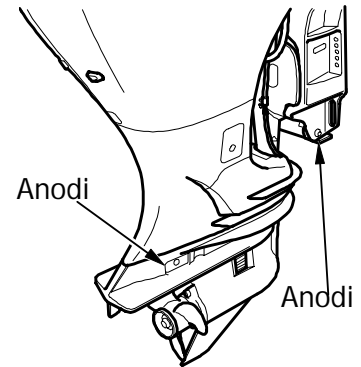

Sinkkianodit ovat uhrausmetallia, jotka suojelevat perämoottoria korroosiolta.

MUISTUTUS! Älä maalaa sinkkianodia. Se heikentää anodin toimintaa ja siten voi aiheuttaa ruoste- ja syöpymisvahinkoja perämoottorille.

Jäähdytysveden tarkistusaukko

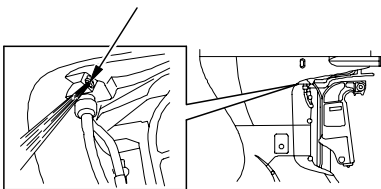

Tarkista käynnistyksen jälkeen kuvan osoittamasta aukosta, että jäähdytysvesi kiertää kunnolla moottorissa.

Jäähdytysveden ottoaukot

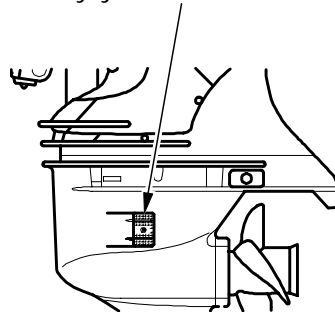

Jäähdytysveden ottoaukot sijaitsevat peräkotelossa molemmiin puolin.

Moottorikopan lukitussalpa

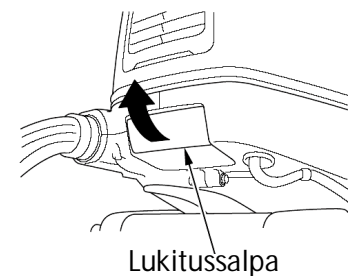

Vedä lukitussalvasta avataksesi lukituksen moottorikopan irrotuksessa.

NMEA 2000 liitin

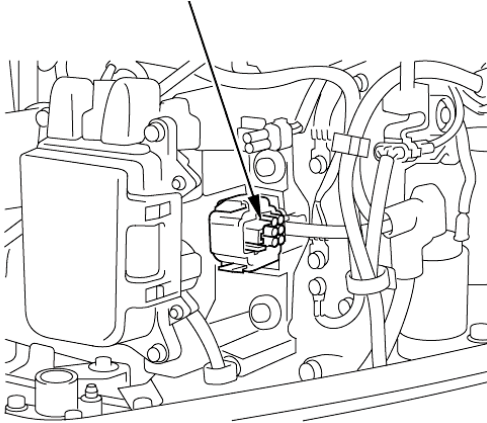

NMEA 2000 liittimen kautta voidaan välittää informaatiota kuten; moottorin kierros-luku, polttoaineen kulutus ja erinäiset varoitukset liitoskaapelin (lisävaruste) välityksellä. Kysy kauppiaaltaasi lisäinformaatiota.

Kierroslukumittari (vakio tai lisävaruste)

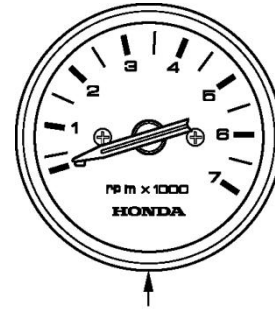

Kierroslukumittari

Kierroslukumittari näyttää moottorin kierros-luvun.

Digitaalinen kierroslukumittari (lisävaruste)

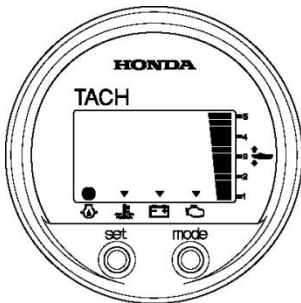

Digitaalinen kierroslukumittari sisältää seuraavat toiminnot:

- Kierroslukumittari
- Tuntimittari
- Trimmimittari
- Öljynpaineen merkkivalo
- Yliilämmön merkkivalo
- Latauksen merkkivalo
- PGM-FI merkkivalo

Katso käyttö mittarin erillisestä ohjeesta.

Digitaalinen nopeusmittari (lisävaruste)

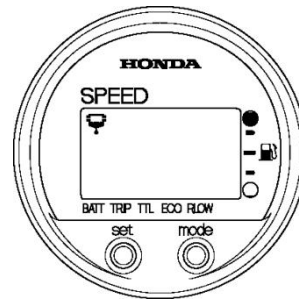

Digitaalinen nopeusmittari sisältää seuraavat toiminnot:

- Nopeusmittari
- Polttoainemittari
- Volttimittari
- Trippimittari
- Polttoaineen taloudellisuusmittari
- Polttoaineen kulutusmittari
- Polttoaineen virtausmittari

Katso käyttö mittarin erillisestä ohjeesta.

5. ASENNUS

MUISTUTUS! Jos perämoottori ei ole oikein asennettu; moottori voi pudota veteen, venettä ei pysty ajamaan suoraan, moottorin nopeus ei kasva ja polttoainekulutus lisääntyy.

Suosittelemme, että valtuutettu Honda-perämoottorikauppias asentaa perämoottorin. Kysy neuvoa lisävarusteiden ja laitteiden asennuksesta ja käytöstä Honda-perämoottori-kauppialtasi.

Valitse moottorin teholle sopiva vene.

Moottorin teho: 183,9 kW (250 hv)

Tehosuositukset on ilmoitettu useimmissa veneissä.

VAROITUS! Älä ylitä venevalmistajan tehosuosituksia.

| Tyyppi | T (rikipitus) (kun peräpeilin kulma on 12 ^o) |
|--------|---|
| L | 508 mm |
| XL | 635 mm |
| XXL | 762 mm |

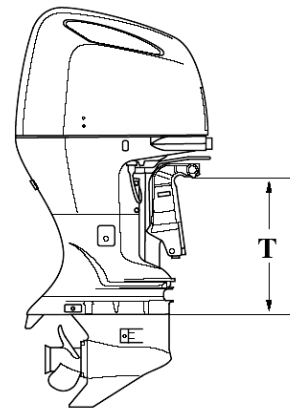

Valitse perämoottori, jossa on veneeseesi sopiva riki pituus.

Sijainti

Asenna perämoottori veneen peräpeiliin keskiviivan kohdalle.

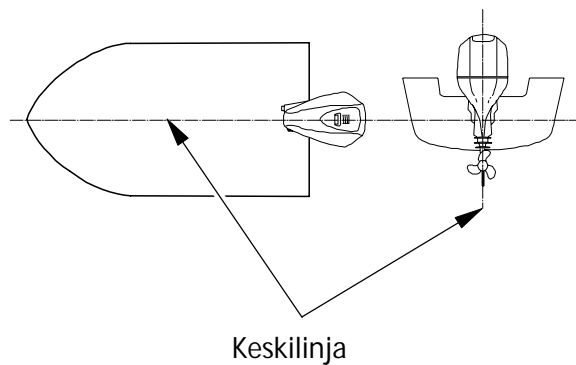

Asennuskorkeus

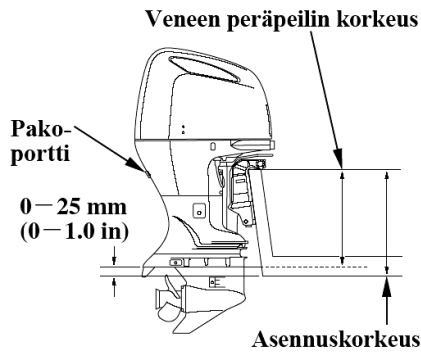

Kavitaatiolevyn tulee olla 0-25 mm veneen pohjan alapuolella. Oikea mitta voi poiketa riippuen veneen tyypistä ja veneen pohjan muodosta. Noudata valmistajien suosituksia asennuskorkeudesta.

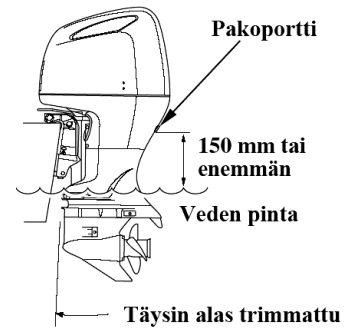

MUISTUTUS!

Veden pinnan pitää olla vähintään 100 mm kavitaatiolevyn yläpuolella, muuten vesipumppu ei saa riittävästi vettä ja moottori voi ylikuumentua.

Toisenlainen vaurio moottorille voi tapahtua jos perämoottori on asennettu liian alas. Trimmaa/kipjaa perämoottori ala-asentoon veneen ollessa kuormattuna ja moottori sammutettuna. Tarkasta että tyhjäkäynnin pakoportti on vähintään 150 mm veden pinnan yläpuolella.

Moottorin kiinnitys

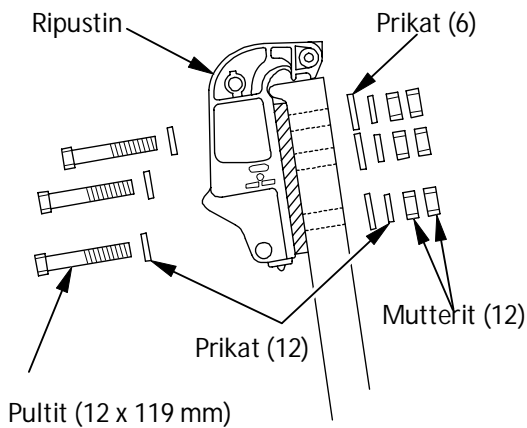

1. Laita silikonia pultteihin ja reikiin.
2. Aseta perämoottori veneeseen ja kiristä pulteilla, prikoilla ja muttereilla.

HUOM! Vakiokiristysmomentti on 55 Nm., mutta momentti voi poiketa johtuen veneen materiaalista.

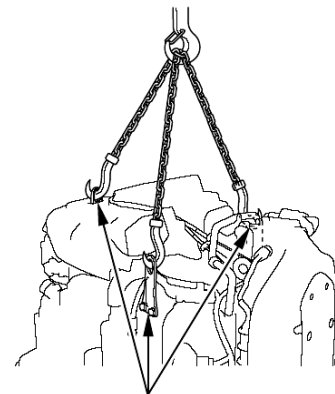

Nostosilmukat (3)

VAROVAISUUS! Kiinnitä perämoottori tiukasti. Löysälle jätetty perämoottori voi johtaa moottorin putoamiseen sekä laitteisto- tai henkilövahinkoon.

Ennen moottorin kiinnitystä veneeseen, nosta moottoria nostokoukulla nostosilmukoista taljalla jonka nostokyky on vähintään 300 kg.

Moottorin kulman tarkastus (ajossa)

Parhaan ajovakauden ja tehon saavuttamiseksi, säädä trimmikulma oikeaksi.

Trimmikulma liian suuri: Väärin, koska vene "laukkaa".

Trimmikulma liian pieni: Väärin, koska vene "kyntää".

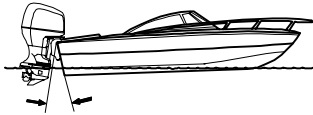

VÄÄRIN
Vene "laukkaa"

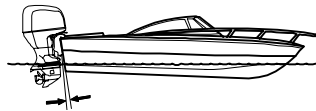

VÄÄRIN
Vene "kyntää"

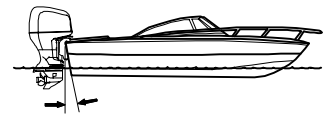

OK
Saavutetaan paras suorituskyky

Optimaalinen trimmikulma vaihtelee veneen, perämoottorin ja potkurin sekä ajo-olosuhteiden mukaan.

Säädä perämoottori niin, että se on kohtisuorassa veden pintaan nähden (potkuriakseli on veden pinnan kanssa samansuuntainen).

Akun kytkentä

Käytä akkua jonka kapasiteetti on vähintään 12V-110Ah.

Akku on lisävaruste, joka on hankittava erikseen.

VAROITUS! Akku tuottaa räjähdysalttiita kaasuja. Jos ne syttyvät, räjähdys voi aiheuttaa vakavia vammoja tai sokeutumisen. Huolehdi riittävästä tuuletuksesta akun latauksen ja käsittelyn aikana.

- **KEMIALLINEN VAARA:** Akkuneste sisältää rikkihappoa. Kosketus silmiin tai ihon kanssa, jopa vaatteiden läpi, voi aiheuttaa syöpymistä tai pahoja palovammoja. Käytä kasv suojusta ja suojavaatteita kun käsittelet akkua. Varo liekkejä ja kipinöintiä. Älä tupakoi kun käsittelet akkua. Akkuneste on myrkyllistä.
- **VASTALÄÄKE (ulkoinen):** Jos akkunestettä joutuu silmiin, huuhtelee huolellisesti lämpimällä vedellä vähintään 15 minuutin ajan ja mene lääkäriin.
- **VASTALÄÄKE (sisäinen):** Juo suuria määriä vettä tai maitoa ja magnesiumia sisältävää maitoa tai kasvisöljyä ja mene lääkäriin.
- **PIDÄ AKKU JA AKKUNESTE POISSA LASTEN ULOTTUVILTA!**

Aseta akku akkukoteloon ja kiinnitä se tukevasti veneeseen ja sellaiseen paikkaan, ettei se keikahda kumoon ajon aikana, eikä ole alttiina suoralle auringonvalolle tai vesisuihkulle.

Älä myöskään asenna akkua samaan tilaan polttoainesäiliön kanssa.

Kytke akun johdot:

1. Liitä ensin punainen johto positiiviseen (+) napaan.
2. Liitä sen jälkeen musta johto negatiiviseen (-) napaan.

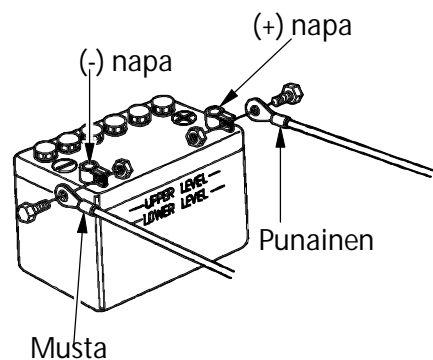

MUISTUTUS!

- Kytke ensin plus (+) akkukaapeli. Kun irrotat kaapelit, irrota ensin miinus (-) puoli ja sitten (+) puoli.
- Jos kaapelit eivät ole kuunnolla kiinni navoissa, käynnistysmoottori ei toimi kunnolla.
- Akkukaapeleiden väärinkytkeä voi vaurioittaa latausjärjestelmää ja/tai akkua.
- Jos kytket plus (+) ja miinus (-) kaapelit väärinpäin tai irrotat kaapelit kun moottori on käynnissä, voi moottorin lataus- tai käynnistysjärjestelmä rikkoutua.
- Älä sijoita akkua polttoainesäiliön lähelle.
- Akkukaapeleiden jatkaminen: Alkuperäisten akkukaapeleiden jatkaminen voi aiheuttaa akun jännitteen putoamiseen kaapelin pituuden ja liitosten johdosta. Tämä voi aiheuttaa summerin hetkelliseen ääntämiseen kun moottoria käynnistetään ja voi aiheuttaa moottorin käynnistysongelmia. Jos moottori käynnistyy ja summeri ääntää hetkellisesti, on akun jännite moottorille hädin tuskin riittävä.

Kaukosäätölaitteen asennus

MUISTUTUS! Väärin tai huolimattomasti asennettu ohjausjärjestelmä, kaukosäätökotelo tai kaukosäätökaapeli tai sopimattomien osien asennus voi aiheuttaa äkillisen ja odottamattoman ohjauskyvyn menetyksen ja onnettomuuden. Ota yhteys Honda liikkeeseesi kaukosäätölaitteen asennuksessa.

Kaukosäätökoteloita on kolme eri mallia. Valitse veneeseesi sopiva kaukosäätökotelo. Toisen mallisen kotelon hankinnassa, ota yhteys Honda myyjäsi.

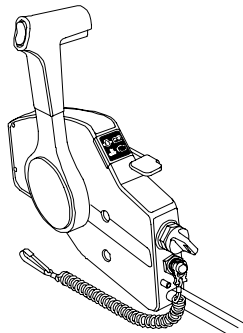

Sivukiinnitteinen

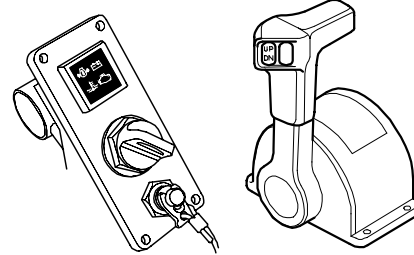

Yläkiinnitteinen + kytkinpaneeli
(yksi moottori)

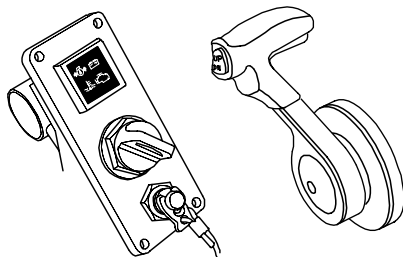

Paneelikiinnitteinen
+ kytkinpaneeli

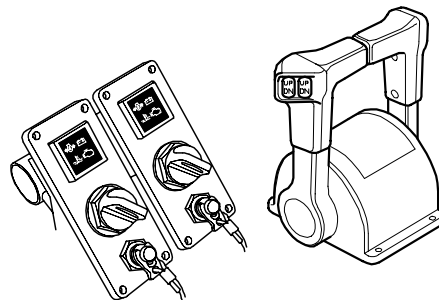

Yläkiinnitteinen + kytkinpaneeli
(tuplamoottori)

<Sijainti>

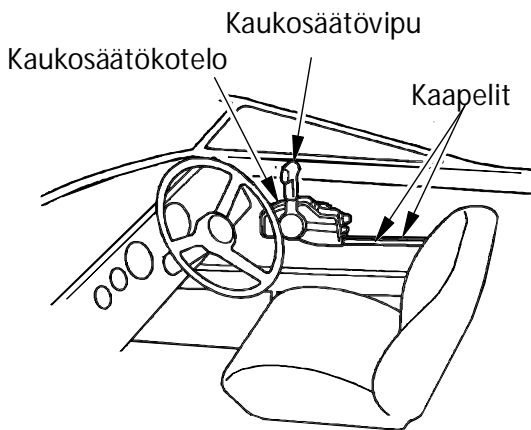

Asenna kaukosäätölaite niin, että vipua ja kytkimiä pääsee käyttämään esteettä ja että kaukosäätökaapelit pääsevät liikkumaan vapaasti.

<Kaukosäätökaapelin pituus>

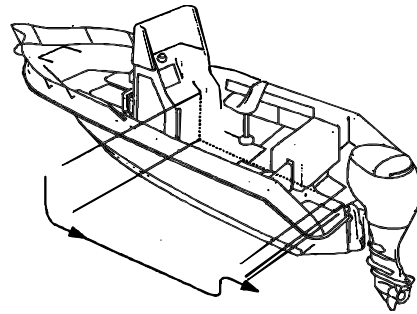

Mittaa etäisyys kaukosäätölaitteen keskeltä peräpeilin kulman kautta moottorin keskelle. Suositeltava kaapelin pituus on 300 - 450 mm pidempi kuin mitattu pituus.

Sijoita kaukosäätökaapelit paikoilleen ja tarkista, että ne ovat oikean pituisia. Kytke kaapelit moottoriin ja tarkista, etteivät ne joudu mutkalle, taivu tai kierry kun ohjauspyörää käännetään.

MUISTUTUS! Älä taivuta kaapelia niin jyrkästi, että ympyrän halkisija olisi alle 300 mm. Taivutus lyhentää kaapelin ja kaukosäätövivun käyttöikä.

Potkurin valinta

Valitse potkuri siten, että veneen ollessa kuormattuna, moottori saavuttaa täydellä kaasulla 5,300 – 6,300 min⁻¹ kierrokset. Oikea potkurin valinta parantaa kiihtyvyyttä ja huippunopeutta sekä säästää polttoainetta ja jopa pidentää moottorin elinikää. Ota yhteys Honda myyjäsi kun tarvitset apua oikean potkurin valinnassa.

Polttoaineletkun liittäminen

Liitä polttoaineletku veneen polttoainetankin ja moottorin välille. Seuraa veneen valmistajan ohjeita asennuksessa.

VAROITUS!

- Polttoaine on erittäin herkästi syttyvää, ja polttoainehöyry voi räjähtää.
- Älä tupakoi tai aiheuta liekkejä tai kipinöitä tankkausalueella, tai missä polttoainetta säilytetään.
- Älä läikytä polttoainetta. Lääkynyt polttoaine tai polttoainehöyry voi syttyä. Pyyhi lääkynyt polttoaine ennen moottorin käynnistystä.

6. TARKISTUKSET ENNEN KÄYTTÖÄ

BF250A on vesijäähdytteinen, 4-tahtinen perämoottori joka käyttää polttoaineena lyijytöntä bensiiniä ja vaatii myös moottoriöljyn käyttöä (suositus; Honda Marine SAE 5W30).
Tarkista seuraavat asiat ennen perämoottorin käyttöönottoa.

VAROVAISUUS! Suorita tarkastukset moottori pysäytettynä.

Moottorikopan irrotus/kiinnitys

Moottorikopan irrotus: Vedä kopan vapautussalvasta ja nosta koppa pois.

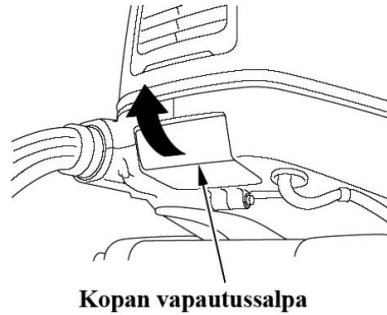

Kiinnitys:

1. Aseta koppa paikoilleen runko-osaan niin että kopan lukitukset asettuvat kohtiinsa.
2. Nosta koppaa kahvasta itseäsi päin, ja paina kopan etuosaa kunnes kuulet naksahduksen.
3. Paina kopan takaosaa kunnes kuulet naksahduksen.

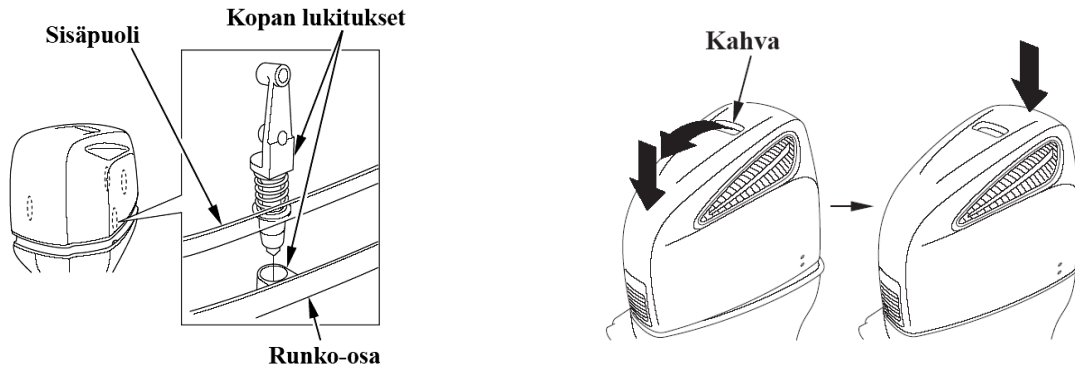

VAROITUS! Älä käytä moottoria ilman moottorikoppaa. Liikkuvat osat voivat aiheuttaa vaurion.

Moottoriöljyn määrä

MUISTUTUS!

- Moottoriöljy on tärkein moottorin suorituskykyyn ja käyttöikään vaikuttava tekijä. Epäpuhtaita tai heikkolaatuisia öljyjä emme suosittele käytettäväksi, koska niillä ei ole riittäviä voiteluominaisuuksia
- Moottorin käyttö liian vähäisellä öljymäärällä voi aiheuttaa vakavan moottorivaurion.

HUOM: Oikea mittaustulos saadaan moottorin ollessa kylmä.

<Öljysuositus>

Käytä Honda 4-tahtimoottoriöljyä tai vastaavaa korkealuokkaista öljyä jonka API- luokitus on SG, SH tai SJ. Valitse viskositeetti lämpötilan mukaan. SAE 5W-30 on yleensä suositeltavaa kaikissa lämpötiloissa. Suositeltava öljy on Honda Marine 4-tahtimoottoriöljy.

<Tarkastus ja lisäys>

1. Aseta perämoottori pystyasentoon, ja irrota moottorikoppa ja öljyn mittatikku ja pyyhi se puhtaaksi.
2. Työnnä mittatikku uudelleen pohjaan asti, vedä se ulos ja tarkasta öljyn taso. Jos taso on alarajassa tai sen alle, irrota täyttökorkki ja lisää öljyä ylärajaan asti suositellulla öljyllä. Kiinnitä täyttökorkki ja mittatikku. Jos öljy on epäpuhdasta tai muuttanut väriään, vaihda öljy uuteen
3. Kiinnitä ja lukitse moottorikoppa huolella.

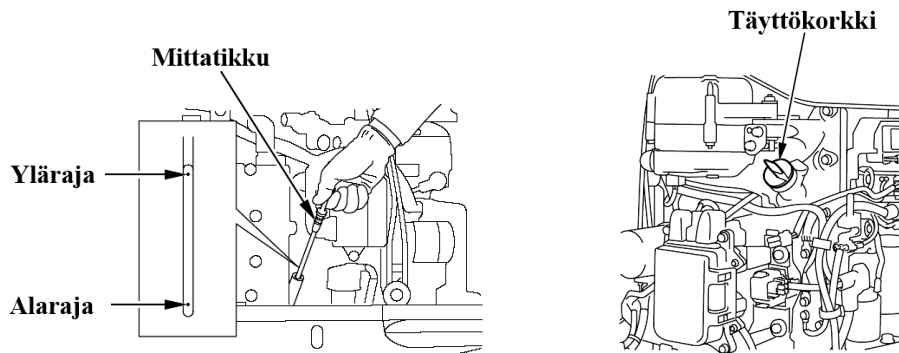

MUISTUTUS! Älä täytä öljyä liikaa. Tarkasta taso lisäyksen jälkeen. Liiallinen, kuin myös vähäinen öljyn määrä voi vaurioittaa moottoria.

Polttoaine

Tarkasta polttoaineen määrä ja lisää tarvittaessa. Älä täytä liian täyteen. Katso tankkauksen ohjeistus veneen valmistajalta.

Käytä polttoaineena lyijytöntä bensiiniä jonka oktaaniluku on 91 tai korkeampi (suositus 95E). Lyijyllisen bensiinin käyttö voi vaurioittaa moottoria.

Älä koskaan käytä öljy-/bensiniseosta tai epäpuhdasta bensiiniä. Älä päästä likaa, pölyä tai vettä polttoainetankkiin.

VAROITUS!

- Polttoaine on erittäin herkästi syttyvää, ja polttoainehöyry voi räjähtää.
- Tankkaa hyvin tuuletetussa paikassa ja moottori pysäytettynä.
- Älä tupakoi tai aiheuta liekkejä tai kipinöitä tankkausalueella, tai missä polttoainetta säilytetään.
- Varo polttoaineen läikkymistä. Älä täytä tankkia liian täyteen (polttoainetta ei saa olla säiliön "kaulassa"). Kiristä tankin korkki huolella tankkauksen jälkeen.
- Älä läikytä polttoainetta. Läikkynyt polttoaine tai polttoainehöyry voi syttyä. Pyyhi läikkynyt polttoaine ennen moottorin käynnistystä.
- Vältä toistuvaa tai jatkuvaa kosketusta polttoaineeseen, tai polttoainehöyryn hengittämistä
- PIDÄ POLTTOAINE POISSA LASTEN ULOTTUVILTA

Alkoholisekoitteiset polttoaineet

Mikäli joskus joudut käyttämään alkoholisekoitteista polttoainetta, varmista, että oktaaniarvo on vähintään yhtä korkea tai korkeampi kuin Hondan suositus. Tyyppejä on kaksi; Etanoli- ja Metanolipitoinen. Etanolipitoisuus ei saa olla yli 10 %. Metanolipitoista polttoainetta emme suosittele käytettäväksi ollenkaan. Älä koskaan käytä metanolipitoista polttoainetta, vaikka se olisi lisäaineistettua (korroosion suoja-aineita ja jos metanolipitoisuus on yli 5 %).

HUOM!

- Polttoainejärjestelmän ja moottorin käyntiin ja tehoon liittyvät viat ja vauriot eivät kuulu takuun piiriin mikäli alkoholipitoista polttoainetta on käytetty.
- Ennen kuin hankit polttoainetta oudolta asemalta, varmista sisältääkö polttoaine alkoholia, jos sisältää, varmista tyyppi ja prosenttipitoisuus. Jos se on epäsuotavaa, tai jos et voi varmistua sen sopivuudesta, vaihda aineeseen joka ei sisällä alkoholia.

Potkurin ja saksisokan tarkistus

VAROITUS! Potkurin lavat ovat teräviä. Tästä syystä käytä käsineitä ja irrota moottorin hätäkatkaisin ennen potkurin tarkistusta.

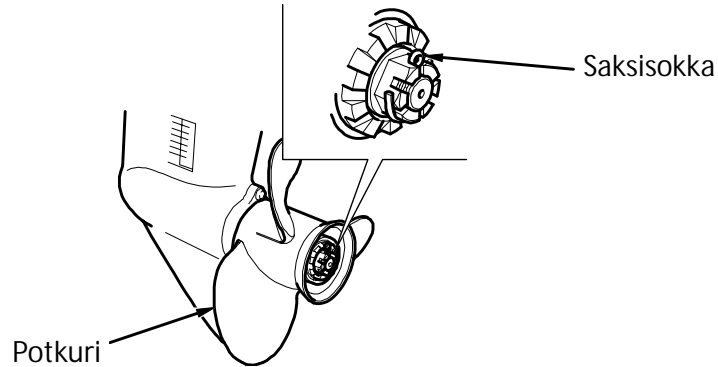

Ennen moottorin käynnistystä, tarkista potkurin lavat vaurioilta ja epämuodostumilta. Vaihda potkuri tarvittaessa. Hanki varapotkuri ennalta arvaamattomien onnettomuuksien varalta. Jos varapotkuria ei ole saatavilla onnettomuuden sattuessa, palaa laituriin hiljaisella nopeudella ja vaihda potkuri. Honda edustajasi neuvoo Sinua oikean potkurin valinnassa.

1. Tarkista, onko potkuri vaurioitunut, kulunut tai epämuodostunut ja että se on asennettu oikein.
2. Tarkista, onko saxisokka vaurioitunut. Vaihda sokka aina potkurin irrotuksen yhteydessä.

Kaukosäätövivun kitkan säätö

Tarkasta liikkuuko kaukosäätövipu sujuvasti.

Vivun kitkaa voidaan säätää kääntämällä ruuvia joko kiinni tai auki.

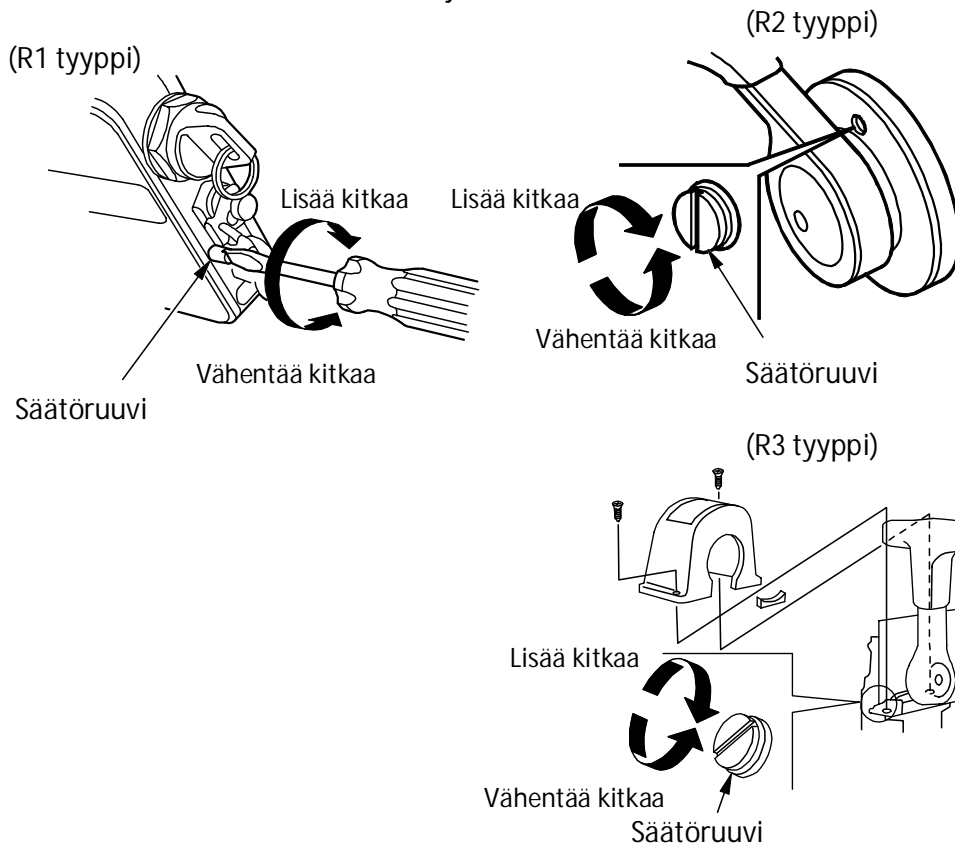

Polttoainesuodatin

Polttoainesuodatin sijaitsee lähellä moottoriöljyn mittatikkua. Tarkasta ettei suodattimeen ole kertynyt vettä. Jos vettä on kertynyt, tyhjennä se (katso huolto-osio).

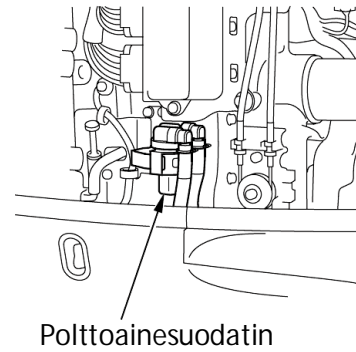

Akkunesteen määrä

MUISTUTUS! Akun käsittely eroaa akkutyypin mukaan ja alla olevat ohjeet eivät ehkä ole sopivia perämoottorisi akulle. Tarkista akun valmistajan ohjeet.

Tarkista, että akkunesteen määrä on ylä- ja alarajan välissä ja tarkista, ettei korkkien ilmarei'issä ole tukosta. Jos akkuneste on lähellä tai alle alarajan, lisää tislattua vettä ylärajaan asti.

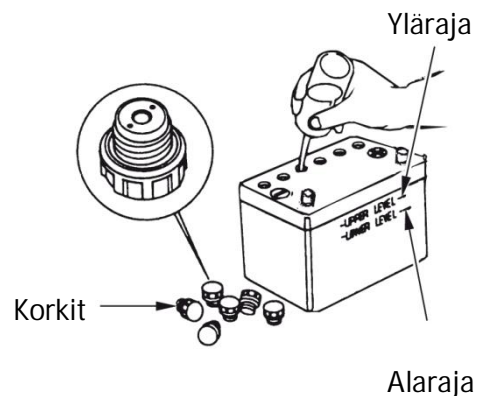

VAROITUS! Akku tuottaa räjähdysalttiita kaasuja. Jos ne syttyvät, räjähdys voi aiheuttaa vakavia vammoja tai sokeutumisen. Huolehdi riittävästä tuuletuksesta akun latauksen ja käsittelyn aikana.

- **KEMIALLINEN VAARA:** Akkuneste sisältää rikkihappoa. Kosketus silmiin tai ihon kanssa, jopa vaatteiden läpi, voi aiheuttaa syöpymistä tai pahoja palovammoja. Käytä kasvosuojusta ja suojavaatteita kun käsittelet akkua. Varo liekkejä ja kipinöintiä. Älä tupakoi kun käsittelet akkua. Akkuneste on myrkyllistä.
- **VASTALÄÄKE (ulkoinen):** Jos akkunestettä joutuu silmiin, huuhtelee huolellisesti lämpimällä vedellä vähintään 15 minuutin ajan ja mene lääkäriin.
- **VASTALÄÄKE (sisäinen):** Juo suuria määriä vettä tai maitoa ja magnesiumia sisältävää maitoa tai kasvisöljyä ja mene lääkäriin.
- **PIDÄ AKKU JA AKKUNESTE POISSA LASTEN ULOTTUVILTA!**

Muita tarkastuksia

Tarkasta seuraavat kohteet:

- (1) Polttoaineletkun ja liittimien kunto ja kiinnitys ja letkun esteetön kulku.
- (2) Kaukosäätövivun kiinnitys ja oikea toiminta.
- (3) Kytkimien oikea toiminta.
- (4) Ripustimen ja kiinnitysruuvien kunto ja kiinnitys.
- (5) Työkalusarjan puutteet varaosista ja työkaluista.
- (6) Anodin kunto, kiinnitys ja syöpyneisyys.

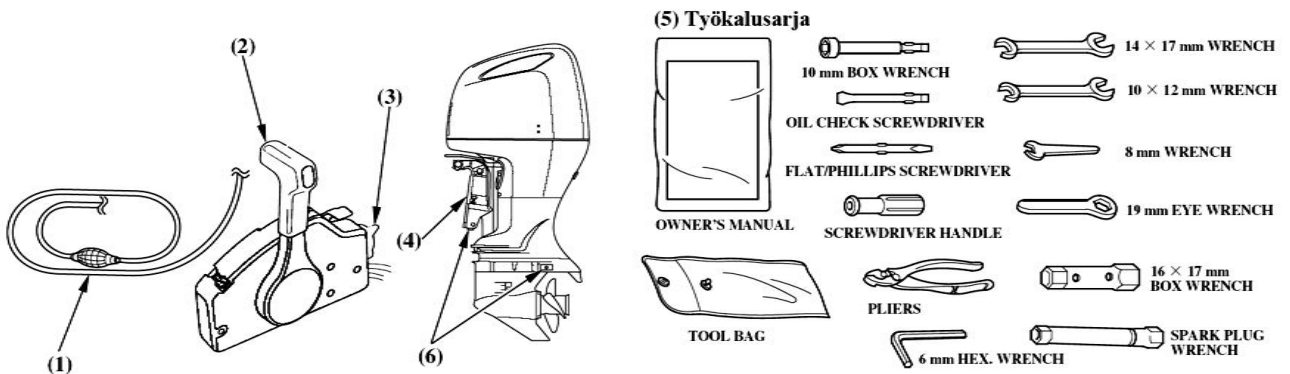

MUISTUTUS! Anodimetalli suojaa perämootoria korroosioaurioilta; sen pitää olla kosketuksissa veteen aina kun moottoria käytetään. Vaihda anodi kun se on kulunut noin puoleen alkuperästään. Korroosioaurion mahdollisuus kasvaa jos anodi maalataan tai jos se on loppuun syöpyneyt.

Osat/materiaalit jotka tulisi olla veneessä mukana:

1. Omistajan käsikirja.
2. Työkalusarja.
3. Vara -sytytystulpat, -moottoriöljy, -potkuri, -painelevy, -kruunumutteri, ja -sokka.
4. Tarvittavat osat/materiaalit koskien veneilyn säädöksiä ja ohjeita.

7. MOOTTORIN KÄYNNISTYS

Käsipumppu

Pidä käsipumppua niin että ulostulopää on korkeammalla kuin sisääntulo (niin että käsipumpussa oleva nuoli osoittaa ylöspäin). Puristele käsipumppua kunnes se tuntuu kovalta. Moottori on tällöin saanut polttoainetta. Tarkista ettei ole vuotoja.

MUISTUTUS! Älä painele käsipumppua moottorin ollessa käynnissä tai jos perämoottori on kipattuna yläasentoon. Seurauksena voi olla polttoaineen tulviminen.

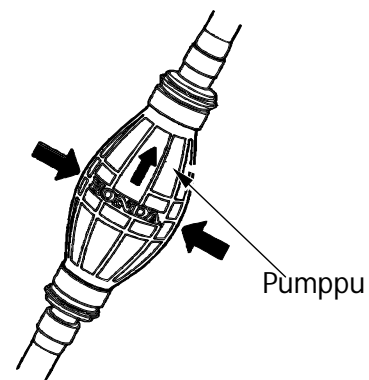

Moottorin käynnistys (R1 tyyppi)

1. Kiinnitä hätäsammutuskytkimen naruun päässä oleva klipsi sammutuskytkimeen ja naruun toinen pää kuljettajaan.

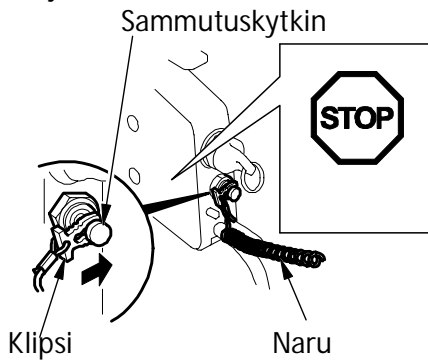

VAROITUS! Pakokaasu sisältää vaarallista hiilimonoksidia. Älä käytä moottoria suljetussa tilassa.

MUISTUTUS! Potkuri pitää upottaa veteen, perämoottorin käyttö kuivalla vaurioittaa vesipumppua ja siten ylikuumentaa moottoria.

HUOM! Moottori ei käynnisty ellei sammutuskytkimen klipsi ole kytketty sammutuskytkimeen.

2. Siirrä kaukosäätövipu vapaa-asentoon (N). Käynnistintä ei voi käyttää ellei vipu ole vapaa-asennossa.

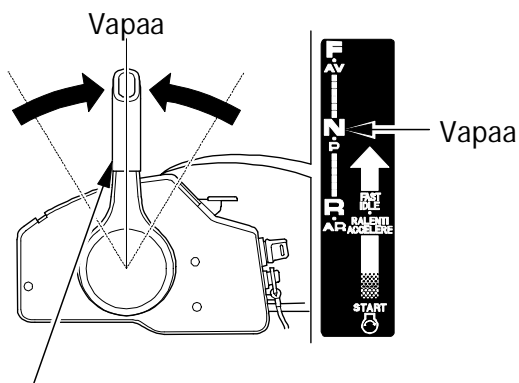

3. Käännä virtalukko START asentoon ja pidä sitä siinä kunnes moottori käynnistyy. Vapauta avain ON asentoon moottorin käynnistyttyä.

VAROITUS! Jos kuljettaja ei kytke itseään hätäsammutuskytkimen naruun, ja jos hän kaatuu tai putoaa veneestä, voi kontrolloimaton vene aiheuttaa vakavan henkilövahingon kuljettajalle, matkustajalle tai sivulliselle. Kiinnitä hätäsammutuskytkimen naru aina huolella ennen moottorin käynnistystä.

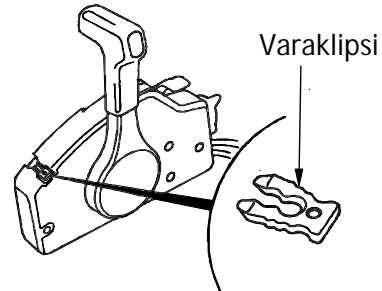

Sammutuskytkimen varaklipsi sijaitsee kaukosäätökotelossa. Käytä sammutuskytkimen varaklipsiä hätätapauksissa moottorin käynnistykseen, kun esim. sammutuskytkimen naru on pudonnut veneestä kuljettajan mukana.

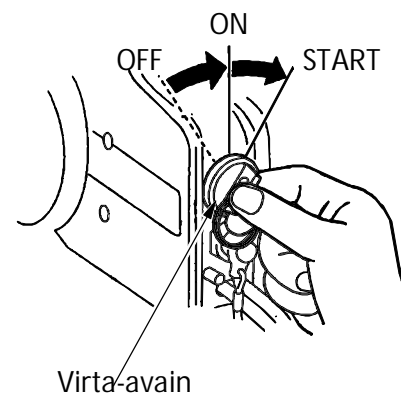

MUISTUTUS!

- Käynnistysmoottori kuluttaa paljon virtaa. Älä käytä käynnistysmoottoria yhtäjaksoisesti yli 5 sekuntia. Jos perämoottori ei käynnisty 5 sekunnissa, odota vähintään 10 sekuntia ennen kuin käytät käynnistysmoottoria uudelleen.
- Älä käännä avainta perämoottorin ollessa käynnissä. Käynnistysmoottori voi tällöin vaurioitua.

4. Käynnistyksen jälkeen, tarkasta että vettä suihkuaa ulos jäähdytysveden tarkastusreiästä. Virtaavan veden määrä voi vaihdella termostaatin toiminnasta johtuen, tämä on normaalia.

MUISTUTUS! Jos vettä ei suihkua ulos, tai sisältä tulee höyryä, pysäytä moottori. Tarkista onko vedenottoaukon suojaverkko tukossa ja poista vieras materiaali. Tarvittaessa, tarkista onko jäähdytysveden tarkistusreiä tukossa. Jos vesi ei vielääkään suihkua ulos, anna valtuutetun Honda edustajan tutkia asia äläkä aja ennen kuin vika on korjattu.

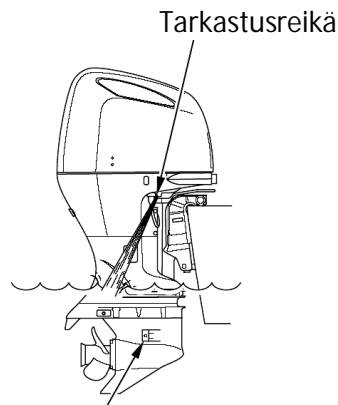

Vedenottoaukot (molemmiin puolin)

5. Moottorin käynnistyttyä, tarkasta että moottoriöljynpaineen merkkivalo palaa. Jos valo ei pala, sammuta moottori ja tarkista seuraavat seikat.

- 1) Onko öljyn määrä oikea.
- 2) Jos öljyn määrä on oikea ja valo ei edelleenkään syty, vie perämoottori tarkastettavaksi Honda edustajallesi.

6. Lämmitä moottoria seuraavasti:

Lämpötila yli 5°C – käytä moottoria 2 - 3 minuuttia.

Lämpötila alle 5°C – käytä moottoria vähintään 5 minuutin ajan 2,000 min⁻¹. Puutteellinen moottorin lämmitys voi aiheuttaa käyntiongelmia.

Öljynpaineen merkkivalo

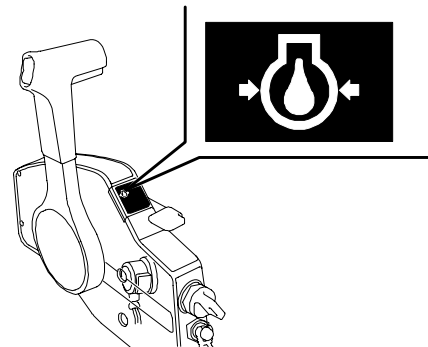

Digitaalinen kierroslukumittari

HUOM:

- Jos moottoria ei lämmitetä riittävästi ennen ajoa, varoitussummeri ja ylikämmön varoitusjärjestelmä voivat aktivoitua jonka seurauksena moottorin kierrokset putoavat automaattisesti.
- Alle 0°C lämpötiloissa moottorin jäähdytysjärjestelmä voi jäättyä. Käytettäessä moottoria korkeilla kierroksilla puutteellisella lämmityksellä, moottori voi vaurioitua.

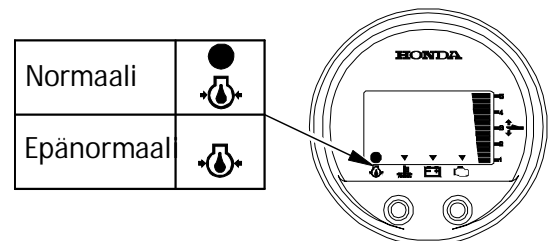

HUOM! Tarkasta hätäkatkaisimen toiminta ennen kuin lähdet satamasta.

Moottorin käynnistys (R2 ja R3 tyytit)

1. Kiinnitä hätäsammutuskytkimen narun päässä oleva klipsi sammutuskytkimeen ja narun toinen pää kuljettajaan.

VAROITUS! Pakokaasu sisältää vaarallista hiilimonoksidia. Älä käytä moottoria suljetussa tilassa.

MUISTUTUS! Potkuri pitää upottaa veteen, perämoottorin käyttö kuivalla vaurioittaa vesipumppua ja siten ylikuumentaa moottoria.

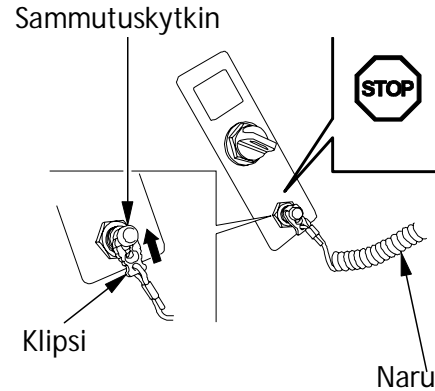

HUOM! Moottori ei käynnisty ellei sammutuskytkimen klipsi ole kytketty sammutuskytkimeen.

VAROITUS! Jos kuljettaja ei kytke itseään hätäsammutuskytkimen naruun, ja jos hän kaatuu tai putoaa veneestä, voi kontrolloimaton vene aiheuttaa vakavan henkilövahingon kuljettajalle, matkustajalle tai sivulliselle. Kiinnitä hätäsammutuskytkimen naru aina huolella ennen moottorin käynnistystä. Sammutuskytkimen varaklipsi sijaitsee työkalupussissa. Käytä sammutuskytkimen varaklipsiä hätätapauksissa moottorin käynnistykseen, kun esim. sammutuskytkimen naru on pudonnut veneestä kuljettajan mukana.

2. Siirrä kaukosäätövipu vapaa-asentoon (N). Käynnistintä ei voi käyttää ellei vipu ole vapaa-asennossa.

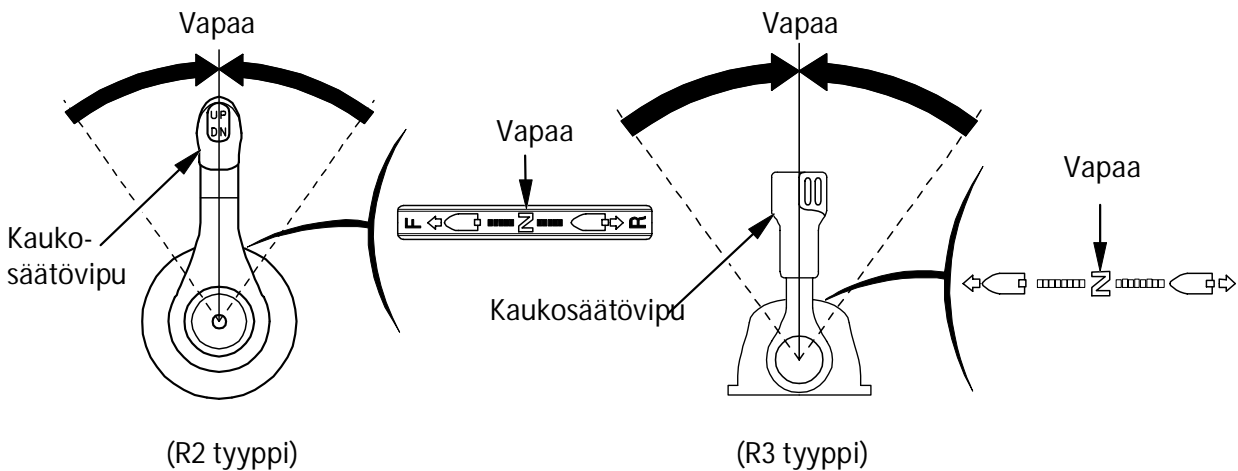

3. Käännä virtalukko START asentoon ja pidä sitä siinä kunnes moottori käynnistyy. Vapauta avain ON asentoon moottorin käynnistyttyä.

MUISTUTUS!

- Käynnistysmoottori kuluttaa paljon virtaa. Älä käytä käynnistysmoottoria yhtäjaksoisesti yli 5 sekuntia. Jos perämoottori ei käynnisty 5 sekunnissa, odota vähintään 10 sekuntia ennen kuin käytät käynnistysmoottoria uudelleen.
- Älä käännä avainta perämoottorin ollessa käynnissä. Käynnistysmoottori voi tällöin vaurioitua.

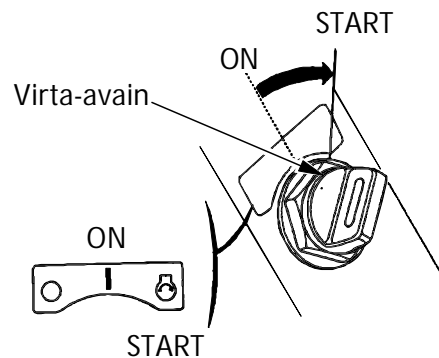

HUOM! "Vapaakäynnistysjärjestelmä" estää käynnistykseen, ellei vaihde ole vapaa-asennossa.

4. Käynnistyksen jälkeen, tarkasta että vettä suihkua ulos jäähdytysveden tarkastusreiästä. Virtaavan veden määrä voi vaihdella termostaatin toiminnasta johtuen, tämä on normaalia.

MUISTUTUS! Jos vettä ei suihkua ulos, tai sisältä tulee höyryä, pysäytä moottori. Tarkista onko vedenottoaukon suojaverkko tukossa ja poista vieras materiaali. Tarvittaessa, tarkista onko jäähdytysveden tarkistusreiä tukossa. Jos vesi ei vielääkään suihkua ulos, anna valtuutetun Honda edustajan tutkia asia äläkä aja ennen kuin vika on korjattu.

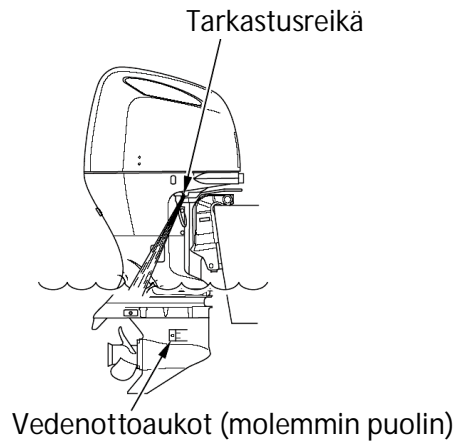

5. Moottorin käynnistyttyä, tarkasta että moottoriöljynpaineen merkkivalo palaa. Jos valo ei pala, sammuta moottori ja tarkista seuraavat seikat.

- 1) Onko öljyn määrä oikea.
- 2) Jos öljyn määrä on oikea ja valo ei edelleenkään syty, vie perämoottori tarkastettavaksi Honda edustajallesi.

6. Lämmitä moottoria seuraavasti:
 Lämpötila yli 5°C – käytä moottoria vähintään 3 minuuttia.
 Lämpötila alle 5°C – käytä moottoria vähintään 5 minuutin ajan 2,000 min⁻¹ - 3,000 min⁻¹. Puutteellinen moottorin lämmitys voi aiheuttaa käyntiongelmia.

HUOM:

- Jos moottoria ei lämmitetä riittävästi ennen ajoa, varoitussummeri ja yllilämmön varoitusjärjestelmä voivat aktivoitua jonka seurauksena moottorin kierrokset putoavat automaattisesti.
- Alle 0°C lämpötiloissa moottorin jäähdytysjärjestelmä voi jäättyä. Käytettäessä moottoria korkeilla kierroksilla puutteellisella lämmityksellä, moottori voi vaurioitua.

Öljynpaineen merkkivalo

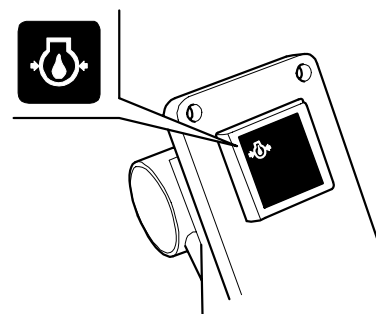

Digitaalinen kierroslukumittari

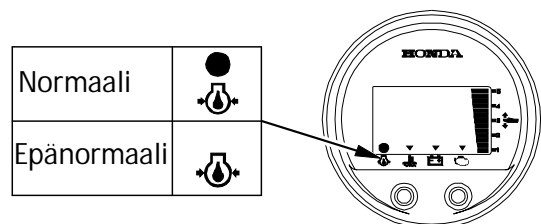

HUOM! Tarkasta hätäkatkaisimen toiminta ennen kuin lähdet satamasta.

8. KÄYTTÖ

Sisäänajomenettely

Sisäänajossa toisiaan vasten liikkuvat pinnat kuluvat tasaisesti toistensa mukaisiksi, mikä takaa moottorille kunnollisen suorituskyvyn ja pitkän käyttöiän.

Sisäänajo tulisi suorittaa seuraavasti.

Ensimmäiset 15 minuuttia: Käytä moottoria tyhjäkäynnillä tai uistelunopeudella..

Seuraavat 45 minuuttia: Aja 2,000 – 3,000 min⁻¹ kierrosnopeudella (10-30 % kaasulla).

Seuraavat 60 minuuttia: Aja 4,000 – 5,000 min⁻¹ kierrosnopeudella (50-80 % kaasulla).

Seuraavat 8 tuntia: Vältä täydellä kaasulla (100 %) ajoa pitempään kuin 5 minuuttia yhtä mitta.

Vaihteiden kytkentä (R1 tyyppi)

Vaihteet kytkeytyvät päälle vapaalukituspainiketta nostamalla ja siirtämällä kaukosäätövipua n.30° F (eteen) – tai R (peruutus) – asentoon. Kaukosäätövipun kääntäminen pidemmälle avaa kaasua ja moottorin nopeus kasvaa. Kaukosäätövipu ei liiku ellei vapaalukituspainike ole painettu kokonaan ylös.

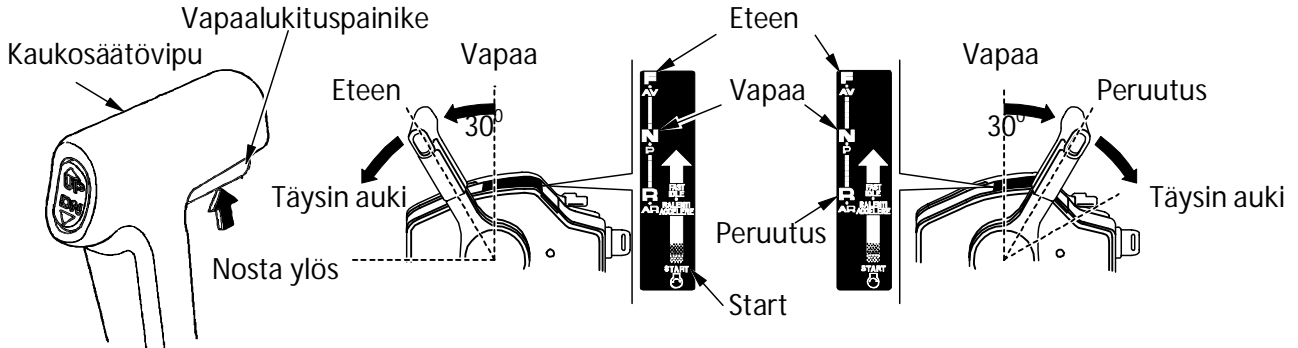

VAROVAISUUS! Vältä kaukosäätövipun "nykivää" liikettä. Käytä sitä rauhallisesti. Kun olet varmistanut vaihteen kytkennän, nosta moottorin kierroksia kääntämällä kaukosäätövipua.

HUOM!

- Kaukosäätövipua ei voi liikuttaa ellei vapaalukituspainiketta nosteta.
- Kaukosäätövipua ei voi liikuttaa ellei käsikaasuvipu ole täysin kiinni, ala-asennossa.

Vaihteiden kytkentä (R2 tyyppi)

Vaihteet kytkeytyvät päälle vapaalukituspainiketta nostamalla ja siirtämällä kaukosäätövipua n. 35° F (eteen) – tai R (peruutus) – asentoon. Kaukosäätövivun kääntäminen pidemmälle avaa kaasua ja moottorin nopeus kasvaa. Kaukosäätövipu ei liiku ellei vapaalukituspainike ole painettu kokonaan ylös.

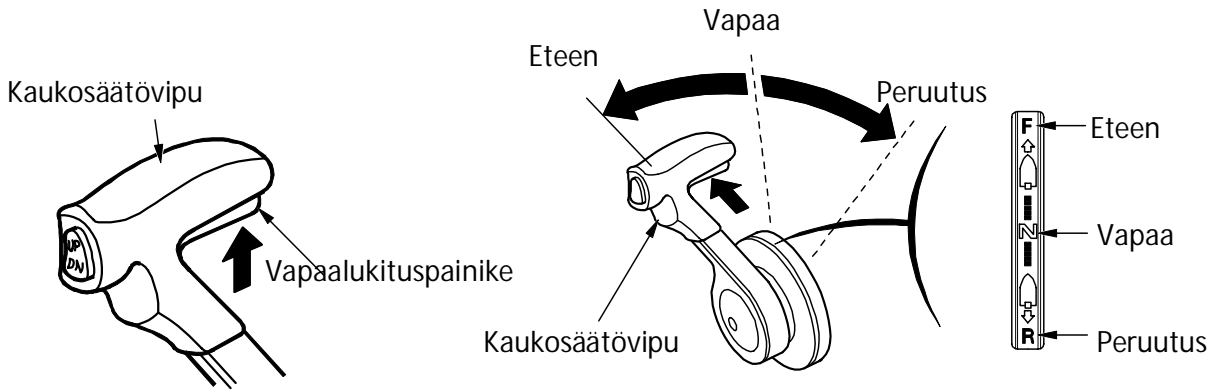

VAROAIKUISUUS! Vältä kaukosäätövivun "nykivää" liikettä. Käytä sitä rauhallisesti. Kun olet varmistanut vaihteen kytkennän, nosta moottorin kierroksia kääntämällä kaukosäätövipua.

HUOM! Kaukosäätövipua ei voi liikuttaa ellei vapaalukituspainiketta nosteta.

Vaihteiden kytkentä (R3 tyyppi)

Vaihteet kytkeytyvät päälle siirtämällä kaukosäätövipua n. 35° F (eteen) – tai R (peruutus) – asentoon. Kaukosäätövivun kääntäminen pidemmälle avaa kaasua ja moottorin nopeus kasvaa. Kun kyseessä on kaksoismoottoriasennus, käytä molempia kaukosäätövipuja samanaikaisesti.

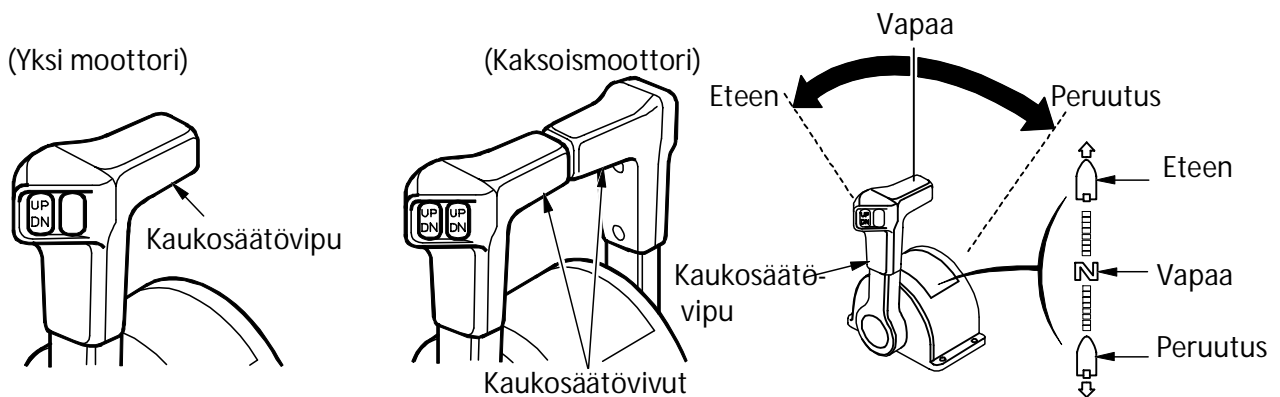

VAROAIKUISUUS! Vältä kaukosäätövivun "nykivää" liikettä. Käytä sitä rauhallisesti. Kun olet varmistanut vaihteen kytkennän, nosta moottorin kierroksia kääntämällä kaukosäätövipua.

Ajo

1. Paina trimmikytkimen alareunaa (DN) ja trimmaa moottori alimpaan asentoon

(R1 tyyppi)

(R 2 tyyppi)

(R3 tyyppi)
(yksi moottori)

(kaksoismoottori)

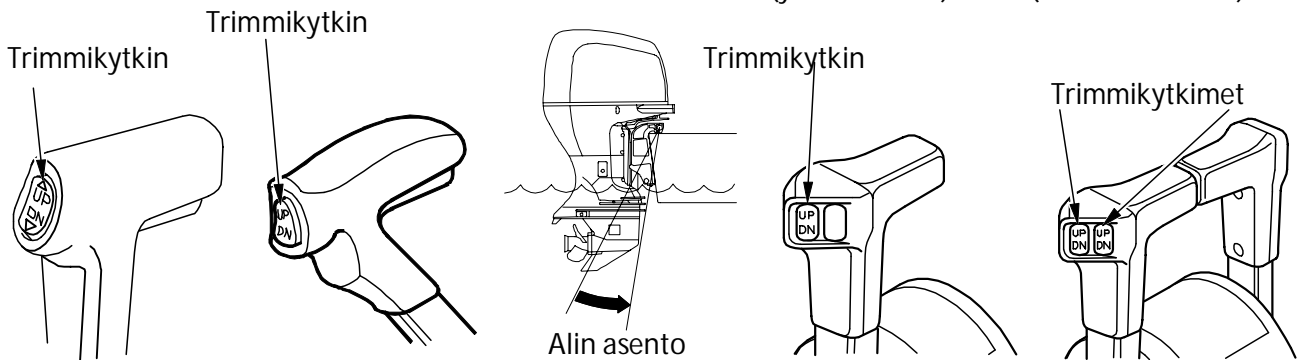

2. Siirrä kaukosäätövipu vapaalta (N) eteenpäin vaihteelle (F). Vaihte kytkeytyy päälle kun vipua siirretään n. 30° (R1 tyyppi) tai 35° (R2 ja R3 tyytit). Vivun siirtäminen pidemmälle avaa kaasua ja nopeus kasvaa.

(R1 tyyppi)

(R2 tyyppi)

(R3 tyyppi)

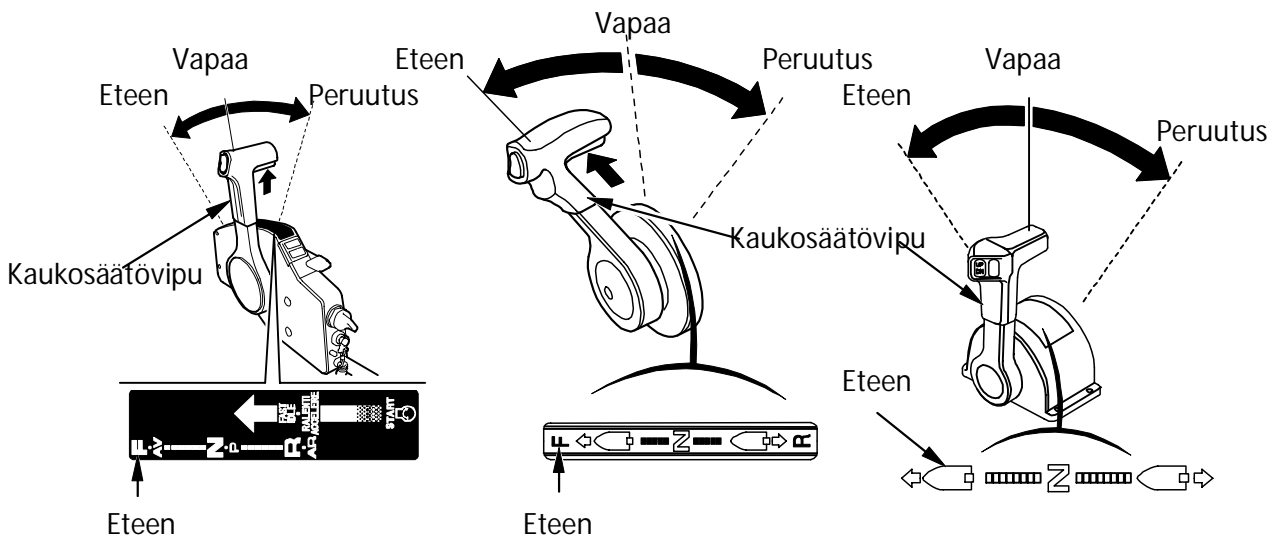

Taloudellisen polttoainenkulutuksen kannalta, avaa kaasua noin 80%.

HUOM!

- Ajettaessa täydellä kaasulla, huomioi että moottorin kierrokset on välillä; 5,300 – 6,300 min⁻¹.
- Jos tunnet että moottori kierrokset nousevat ylös kun vene loikkaa, vähennä nopeutta alentamalla kierroksia.
- Katso potkurinvalintataulukosta sopiva potkuri veneeseesi.

VAROVAISUUS! Älä käytä moottoria ilman moottorikoppaa. Vaarallisesti liikkuvat osat voivat aiheuttaa henkilövahingon tai vettä voi päästä moottoriin.

HUOM: Saavuttaaksesi parhaan suorituskyvyn, matkustajat ja varusteet tulee jakaa tasaisesti veneeseen.

Moottorin trimmaus

BF250A ovat varustettu hydraulisella trimmi/kippi järjestelmällä jolla voidaan säätää moottorin kulmaa (trimmi-/kippinkulma) ajossa ja paikoillaan ollessa. Moottorin kulmaa säädetään myös parhaan kiihtyvyyden, ajonopeuden, ajovakauden ja polttoainetaloudellisuuden saavuttamiseksi.

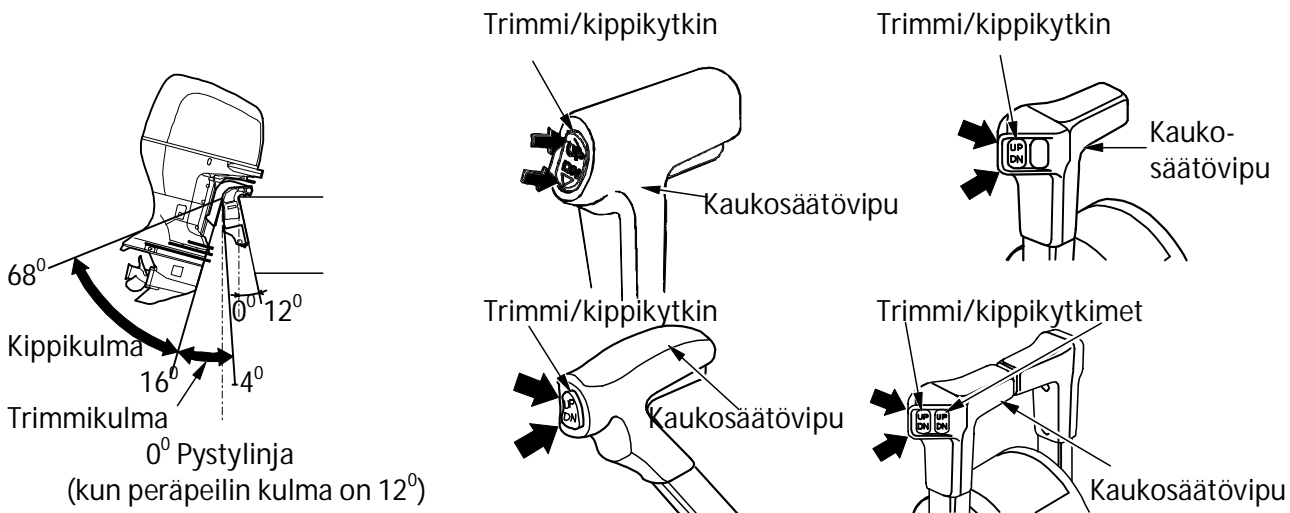

Trimmi/kippi järjestelmä toimii painikkeita painamalla.
Ylöstrimmaus; paina UP painiketta. Alastrimmaus; paina DN painiketta.

VAROVAISUUS!

- Väärä trimmikulma voi heikentää ohjattavuutta.
- Älä trimmaa liikaa aallokossa, seurauksena voi olla onnettomuus.
- Liian suuri trimmikulma voi aiheuttaa kavitointia ja nostaa potkurin ilmaan aiheuttaen vesipumppuvaurion.
- Vähennä trimmikulmaa tiukissa käänöksissä.

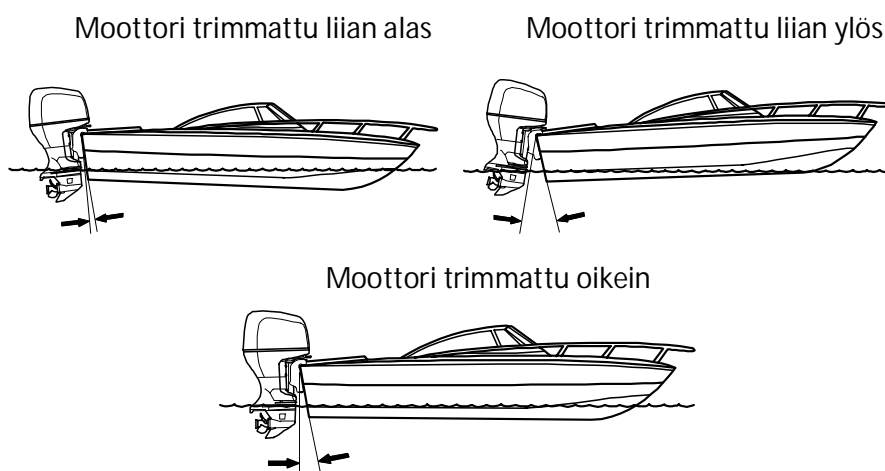

Ajossa:

- Ajettaessa kovassa tuulella, trimmaa moottoria hieman alempaan asentoon laskeaksesi keulaa ja parantaaksesi siten veneen vakautta.
- Takatuulella, trimmaa moottoria hieman ylempään asentoon nostaaksesi keulaa ja parantaaksesi siten veneen vakautta.
- Kovassa aallokossa, älä trimmaa moottoria liian alas tai liian ylös estääksesi epävakaan ohjauksen.

Trimmimittari (vakio tai lisävaruste)

Trimmimittari näyttää moottorin trimmikulman. Trimmatessasi moottoria, tarkasta trimmikulma mittarista. Kuvaus R1 tyypistä, muissa tyypeissä toiminta vastaava.

VAROITUS! Kaksoismoottoriasennuksessa, säädä molemmat moottorit samalle tasolle.

Keula liian alhaalla: Kuormaus etupainoinen, tai moottori trimmattu liian alas.

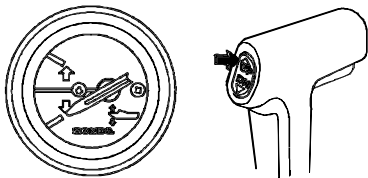

Digitaalinen kierroslukumittari

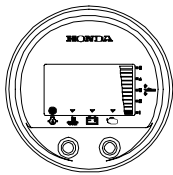

Moottori ollessa trimmattuna alas, näkyy asetusmittarissa. Nostaaksesi keulaa, lisää trimmikulmaa painamalla trimmikytken UP-painiketta.

Keula liian ylhäällä: Kuormaus takapainoinen, tai moottori trimmattu liian ylös.

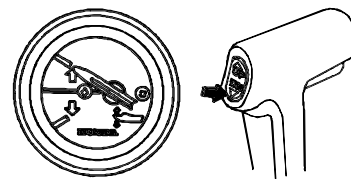
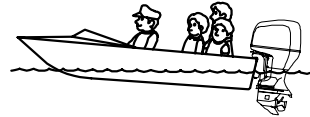

Digitaalinen kierroslukumittari

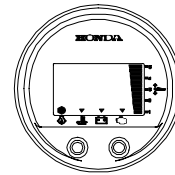

Moottori ollessa trimmattuna ylös, näkyy asetusmittarissa. Laskeaksesi keulaa, vähennä trimmikulmaa painamalla trimmikytken DN-painiketta.

Moottorin kippaus

Kippaa moottoria estääksesi potkurin tai vaihteiston osumisen pohjaan rantautuessasi tai ajettaessa matalassa vedessä.

1. Siirrä kaukosäätövipu vapaa-asentoon ja sammuta moottori.
2. Paina trimmikytikimen UP (ylös) painiketta ja kippaa moottoria kunkin tilanteen mukaan.

Trimmi/kipikytin

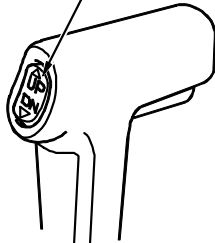

Trimmi/kipikytin

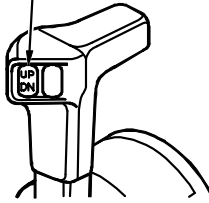

Trimmi/kipikytin

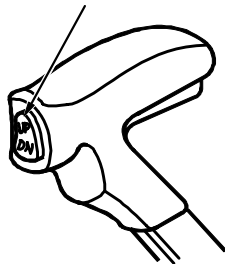

Trimmi/kipikytimet

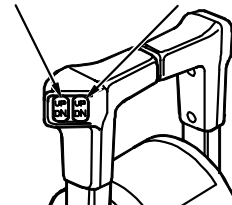

Ankkurointi

Ankkuroitaessa, kippaa moottori tarvittaessa yläasentoon käyttäen kippauksen lukitusvipua. Siirrä vaihde vapaa-asentoon ja sammuta moottori ennen kippausta yläasentoon.

HUOM: Ennen ylöskippausta, pidä moottoria pystyasennossa noin minuutin ajan moottorin sammutuksen jälkeen, valuttaaksesi jäähdytysveden pois moottorista.

1. Nosta moottori trimmikytimestä yläasentoon., siirrä kipin lukitusvipu LOCK (lukittu) asentoon ja laske moottoria hitaasti kunnes lukitusvipu koskettaa ripustinta. Paina trimmikytikimen DN painiketta painaaksesi trimmitappeja sisään.

2. Kipataksesi moottorin takaisin ala-asentoon, nosta moottori trimmikytimestä yläasentoon, siirrä lukitusvipu FREE (vapaa) asentoon ja laske moottori alas.

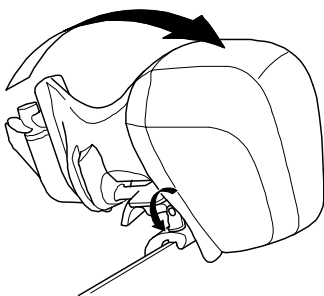

Ripustin

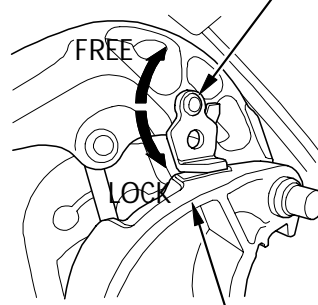

Kipin lukitusvipu

Trimmitapit

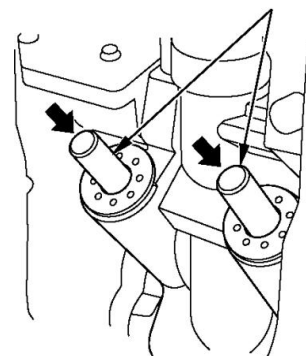

Kippikytkin (moottorin puoli)

Moottorin kyljessä sijaitsevaa kippikytkintä tulee käyttää vain veneen trailerikuljetuksessa tai huollettaessa moottoria, ja/tai kun vene on pysähdyksissä ja moottori sammutettuna.

VAROITUS! Älä käytä tätä kippikytkintä ajossa.

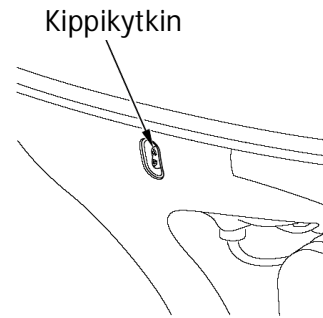

Käsikippauksen venttiiliruuvi

Jos sähkötrimmi ei toimi esim. tyhjenneen akun johdosta, moottoria voidaan kipata käsikäyttöisesti avaamalla käsikippausruuvia.

Kun haluat kipata moottoria käsin, käännä ripustimen alla olevaa käsikippausruuvia ruuvimeisselillä 1-2 kierrosta vastapäivään. Kippauksen jälkeen kierrä ruuvi myötäpäivään kiinni tiukasti.

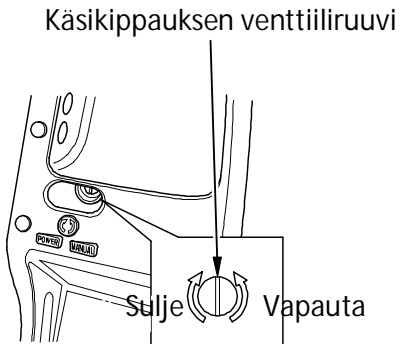

MUISTUTUS! Älä avaa ruuvia yli 2 kierrosta. Seurauksena on öljyvuoto jolloin hydraulisnosto ei enää toimi. Ennen ruuvien avausta, varmista ettei perämoottorin alla ole henkilöitä, koska kun ruuvia avataan moottorin ollessa trimmattuna yläasentoon, putoaa moottori nopeasti ala-asentoon.

VAROITUS! Varmista ennen ajoa että ruuvi on tiukasti kiinni. Seurauksena voi olla moottorin nousu ja siten vaaratilanne.

Säätöevän säätö

Säätöevällä säädetään "ohjauksen vääntöä" joka on seurausta potkurin pyörimisestä. Jos ohjaus puoltaa oikealle tai vasemmalle (vetää sivuun) ajettaessa täydellä nopeudella, säädä säätöevää niin, että vene kulkee suoraan. Jaa kuorma tasaisesti veneeseen ja aja veneellä suoraan täydellä kaasulla. Kääntelee ohjausta kevyesti oikealle ja vasemmalle havaitaksesi mahdollisen säätötarpeen.

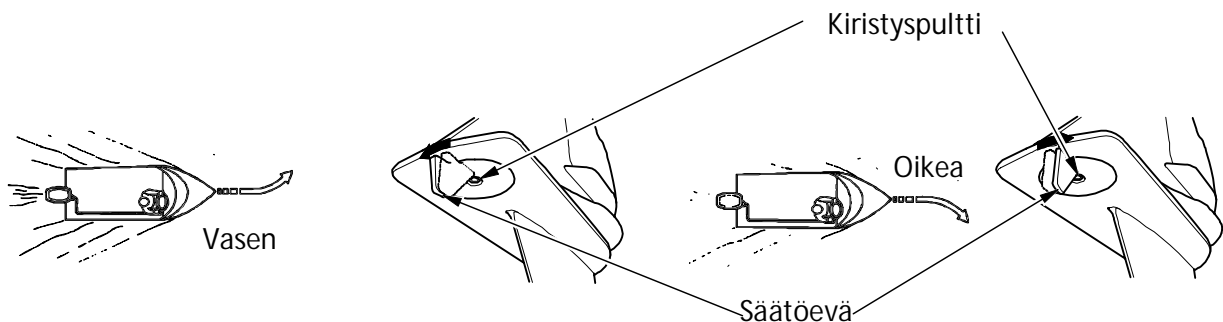

Säätö: Löysää kirstuspulttia, käännä säätöevän takapäätä vasemmalle jos vene pyrkii kääntymään vasemmalle, tai käännä säätöevän takapäätä oikealle jos vene pyrkii kääntymään oikealle. Kiristä kirstuspultti.

Suurita testiajo muutama kerta saavuttaaksesi oikean säädön. Vakaata ohjattavuutta ei saavuteta, ellei evä ole säädetty oikein.

Moottorin suojausjärjestelmät (moottoriöljynpaineen (vihreä), ylikuumenemisen (punainen), PGM-FI (punainen) ja latauksen (punainen) varoitusjärjestelmät)

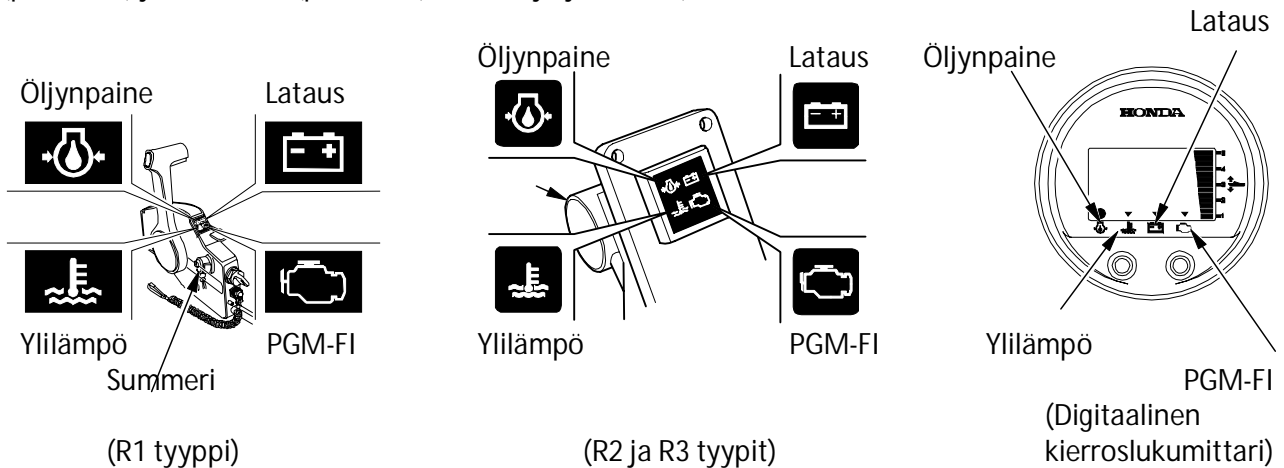

Jos moottoriöljynpaine putoaa, ja/tai moottori ylikuumentuu, toinen tai molemmat varoitusjärjestelmät aktivoituvat. Kun varoitusjärjestelmä aktivoituu, moottorin kierrokset laskevat asteittain, ja moottoriöljynpaineen merkkivalo sammuu ja/tai ylikuumenemisen merkkivalo syttyy. Samanaikaisesti sumneri ilmoittaa viasta äänimerkillä. Moottorin kierroksia ei voi nostaa ennen kuin vika on poistunut. Kun vika on poistunut, moottorin kierrokset nousevat asteittain. Jos ylikuumenemisen varoitus kestää yli 20 sekuntia, moottori sammuu. Kunkin varoitusjärjestelmän toiminnan kuvaus on kuvattu alla.

| Järjestelmä | MERKKIVALOT | | | | SUMMERI |
|---------------------|---------------------|--------------------|-------------------|-------------------|----------------------|
| | Öljynpaine (vihreä) | Yliämpö (punainen) | Lataus (punainen) | PGM-FI (punainen) | Vastaava järjestelmä |
| Käynnistyksessä | ON (2 sec) | ON (2 sec) | ON | ON (2 sec) | Ääntää (2 kertaa) |
| Käytössä | ON | OFF | OFF | OFF | - |
| Alhainen öljynpaine | OFF | OFF | OFF | OFF | Jatkuvä ääni |
| Yliämpö | ON | ON | OFF | OFF | Jatkuvä ääni |
| Lataus | ON | OFF | ON | OFF | Jaksoittainen ääni |
| PGM-FI | ON* | OFF* | OFF | ON | Jaksoittainen ääni |
| Veden kertyminen | ON | OFF | OFF | OFF | Jaksoittainen ääni |

| Järjestelmä | MERKKIVALOT | | | | | SUMMERI |
|---------------------|----------------|-------------|------------|------------|------------------|----------------------|
| | Öljynpaine (1) | Yliämpö (1) | Lataus (1) | PGM-FI (1) | Veden erotin (2) | Vastaava järjestelmä |
| Käynnistyksessä | ON (2 sec) | ON (2 sec) | ON (2 sec) | ON (2 sec) | ON (2 sec) | Ääntää (2 kertaa) |
| Käytössä | ON | OFF | OFF | OFF | OFF | - |
| Alhainen öljynpaine | OFF | OFF | OFF | OFF | OFF | Jatkuvä ääni |
| Yliämpö | ON | ON | OFF | OFF | OFF | Jatkuvä ääni |
| Lataus | ON | OFF | ON | OFF | OFF | Jaksoittainen ääni |
| PGM-FI | ON* | OFF* | OFF | ON | OFF | Jaksoittainen ääni |
| Veden kertyminen | ON | OFF | OFF | OFF | ON | Jaksoittainen ääni |

HUOM: Jotkin merkkivalon ja/tai summerin aktivoituminen voi tapahtua samanaikaisesti vian ilmetessä samanaikaisesti.

*Saattaa vilkkua vian ilmetessä.

(1) Digitaalinen kierroslukumittari sisältää tämän toiminnon.

(2) Digitaalinen nopeusmittari sisältää tämän toiminnon.

Jos öljynpaineen suojajärjestelmä aktivoituu;

1. Sammuta moottori välittömästi ja tarkasta moottoriöljyn taso.
2. Jos öljyn taso on oikea, käytä moottoria pienillä kierroksilla (max. 30 sekuntia). Jos järjestelmä on kunnossa, suojajärjestelmä sammuu.

HUOM: Jos kaasu suljetaan äkisti täydellä kaasulla ajosta, moottori kierrokset voivat pudota alle suositellun tyhjäkäyntikierrosten. Tämä voi aiheuttaa öljynpaineen suojajärjestelmän aktivoitumisen hetkellisesti.

3. Jos suojajärjestelmä ei poistu, palaa satamaan ja ota yhteys Honda edustajaasi.

Jos ylikuumentumisen suojajärjestelmä aktivoituu;

1. Siirrä vaihde välittömästi vapaalle (tyhjäkäynnille), ja tarkista tuleeko vettä jäähdytysveden tarkistusreiästä.

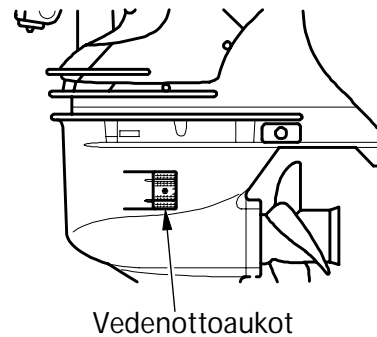

2. Jos vettä tulee, käytä moottoria pienillä kierroksilla (max. 30 sekuntia). Jos järjestelmä on kunnossa suojajärjestelmä sammuu.

HUOM: Jos moottori sammutetaan äkisti täydellä kaasulla ajosta, moottorin lämpötila voi nousta yli normaalin. Ja jos moottori käynnistetään uudestaan hetken kuluttua, voi ylikuumentumisen suojajärjestelmä aktivoitua hetkellisesti.

3. Jos suojajärjestelmä ei poistu, sammuta moottori. Kippaa moottori ylös ja tarkista vedenottoaukkojen puhtaus. Jos aukot ovat auki/puhtaat palaa satamaan pienellä nopeudella ja ota yhteys Honda edustajaasi.

Jos PGM-FI suojajärjestelmä aktivoituu;

Ota yhteys Honda edustajaasi

Jos latauksen suojajärjestelmä aktivoituu;

Tarkasta akun kunto. Jos akku on OK, ota yhteys Honda edustajaasi

Jos vedenerottimen summeri ääntää;

Tarkasta onko vedenerottimeen kertynyt vettä, puhdista tarvittaessa.

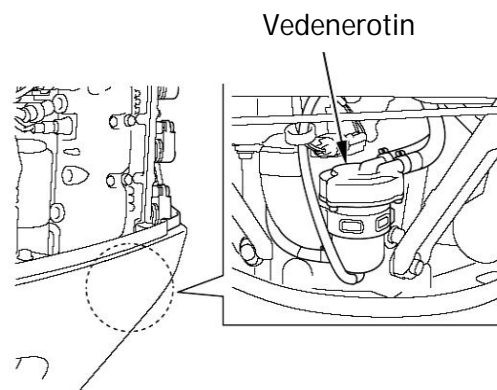

Ylikierroksen rajoitin

Tämä perämoottori on varustettu moottorin kierroksenrajoittimella joka aktivoituu moottorin kierrosten noustessa liiaksi. Kierroksenrajoitin voi aktivoitua ajossa, trimmatessa moottoria liikaa tai potkurin luistaessa tiukassa käänöksessä.

Kierroksenrajoittimen aktivoituessa:

1. Vähennä kaasua ja tarkasta trimmikulma.
2. Jos trimmikulma on oikea ja rajoitin on edelleen aktiivinen, sammuta moottori, tarkasta perämoottorin tila. Tarkasta potkurin kiinnitys ja ettei se ole vaurioitunut. Korjaa tai huolla se, tai ota tarvittaessa yhteys Honda edustajaasi.

<Anodit>

Sinkkianodi ovat uhrausmetalli, joka suojelee perämoottoria korroosiolta.

MUISTUTUS! Älä maalaa sinkkianodia. Maalaus heikentää anodin toimintaa ja voi aiheuttaa ruoste- ja syöpymisvahinkoja perämoottorille.

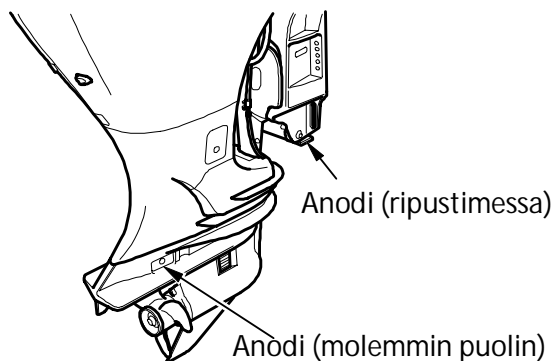

Myös moottorilohkossa (vesitilassa) sijaitsee 4 pientä anodia.

Käyttö matalassa vedessä

MUISTUTUS! Liiallinen trimmikulma ajossa voi aiheuttaa potkurin nousemisen vedestä ja potkurin kavitointia ja moottori ylikierroksia. Se voi myös aiheuttaa vesipumppuvaurion ja sitä myöten moottorin yllilämpenemisen.

Ajettaessa matalassa vedessä, kippaa/trimmaa moottoria ylös, ettei potkuri tai vaihteisto pääse kosketuksiin pohjan kanssa. Katso edellisiltä sivuilta moottorin kippaus/trimmaus.

Kun perämoottori on kipattuna, aja pienellä nopeudella.

Huomioi jäähdytysveden saanti/virtaus. Varmista ettei moottori ole kipattu niin ylös että vedenottoaukot ovat pois vedestä.

9. MOOTTORIN PYSÄYTYS

Hätätilanteessa

Irrota hätäsammutuskytkimen klipsi sammutuskytkimestä vetämällä hätäsammutuskytkimen narusta.

HUOM: On hyvä aika-ajoin sammuttaa moottori vetämällä hätäsammutuskytkimen narusta, ja näin varmistaa että hätäsammutus todella toimii oikein.

Käännä virtalukko OFF asentoon.

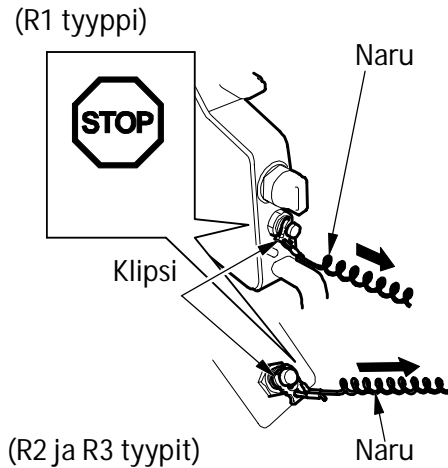

Normaalitilanteessa:

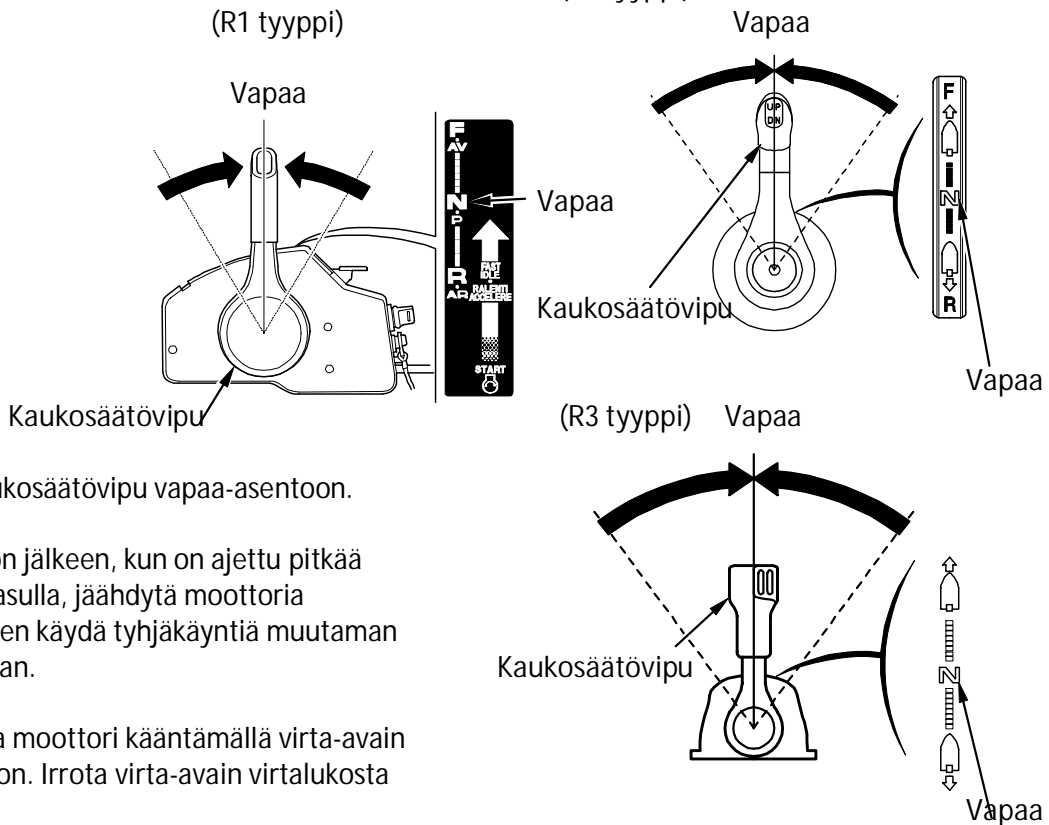

1. Siirrä kaukosäätövipu vapaa-asentoon.

HUOM! Ajon jälkeen, kun on ajettu pitkää täydellä kaasulla, jähdytä moottoria antamalla sen käydä tyhjäkäyntiä muutaman minuutin ajan.

2. Sammuta moottori kääntämällä virta-avain OFF asentoon. Irrota virta-avain virtalukosta

HUOM! Jos moottori ei sammu kun käännät virtalukon OFF asentoon, paina hätäsammutuskytkimen painiketta tai irrota sammutuskytkimen klipsi hätäsammutuskytkimestä tai irrota polttoaineletkun liitin.

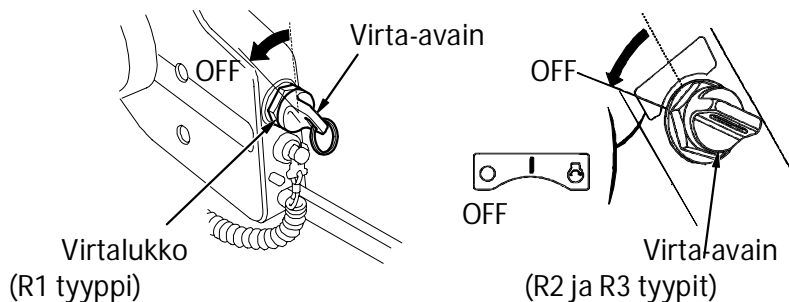

10. KULJETUS

Ennen moottorin kuljetusta, irrota polttoaineletkut.

VAROITUS! Polttoaine on erittäin herkästi syttyvää, ja polttoainehöyry voi räjähtää aiheuttaen henkilövahingon tai kuoleman.

- Älä läikytä polttoainetta. Läikkynyt polttoaine tai polttoainehöyry voi syttyä. Pyyhi läikkynyt polttoaine ennen varastointia tai kuljetusta.
- Älä tupakoi tai aiheuta liekkejä tai kipinöitä tankkausalueella, tai missä polttoainetta käsitellään.

Kuljetus

Kun moottoria kuljetetaan irrallaan, toimi seuraavasti.

1. Irrota moottorikoppa.
2. Nosta moottori veneestä nostotaljalla ja nostokoukuilla kolmesta nostosilmukasta ja aseta moottori ripustimesta moottoripukkiin pulteilla ja muttereilla.

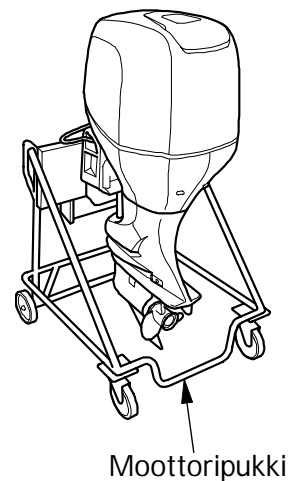
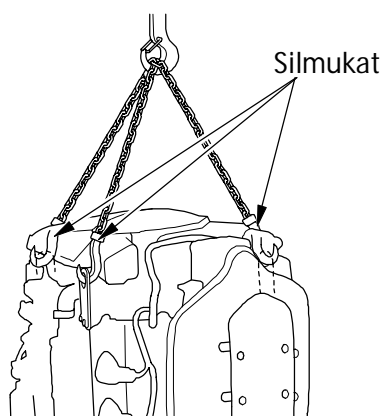

3. Kiinnitä moottori moottoripukkiin huolellisesti kiinnityspulteilla, irrota nostokoukut moottorista ja kiinnitä moottorikoppa.

Trailerilla kuljetus

Jos moottoria kuljetetaan trailerilla veneeseen kiinnitettynä, on suositeltavaa että se kuljetetaan normaalissa ajo-asennossa.

MUISTUTUS! Älä kuljeteta moottoria trailerilla veneeseen kiinnitettynä moottorin ollessa kipattuna yläasentoon. Moottori tai vene voi vaurioitua tai moottori voi pudota.

Kuljetettaessa trailerilla veneeseen kiinnitettynä moottori tulee olla normaalissa ajo-asennossa. Jos on vaarana että moottori voi osua maahan, on moottori kipattava yläasentoon ja tuettava erillisellä tukitangolla, tai irrotettava moottori veneestä.

11. PUHDISTUS JA HUUHTELU

Ajettaessa suolaisessa tai likaisessa vedessä, puhdista ja huuhtelee perämoottori huolella seuraavasti.

MUISTUTUS! Älä suihkuta vettä tai korroosionestoainetta hihnoille tai sähköosiin moottorikopan alla, kuten jakohihna, laturin hihna, laturi tai H02 sensori. Jos vettä tai korroosionestoainetta joutuu näihin komponentteihin, ne voivat vaurioitua. Ennen kuin käytät korroosionestoainetta, suojaa kyseiset osat estääksesi niiden vaurion.

Sammuta moottori ennen puhdistusta tai huuhtelua.

1. Pese ja puhdista perämoottori ulkopuolelta puhtaalla, makealla vedellä.
2. Irrota huuhtelukananavan liitin ja ruuvaa se puutarhavesiletkuun kiinni jatkoliitoksella (lisävaruste).
3. Avaa vesipisteen hana ja huuhtelee vähintään 10 minuuttia puhdistaaksesi moottorin sisältä.
4. Huuhtelun jälkeen, irrota vesiletku ja kiinnitä huuhtelukananavan liitin.

Huuhtelukananavan liitin

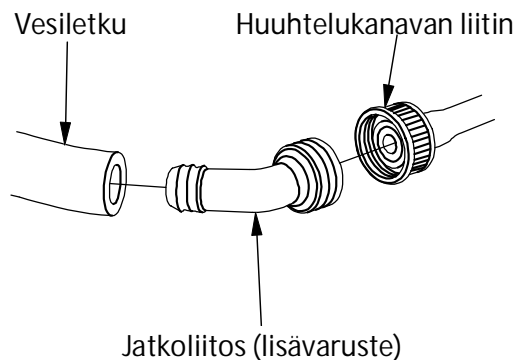
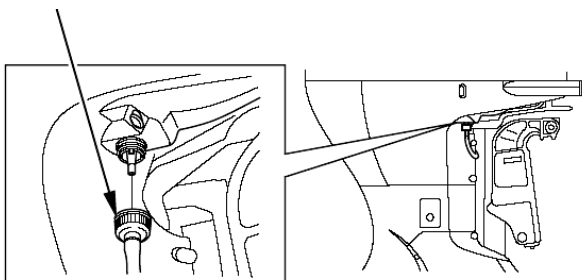

12. HUOLTO

On tärkeää säätää ja huoltaa moottori säännöllisin väliajoin. Säännöllinen huolto pitää moottorin parhaassa käyttökunnossa. Huolla moottoria määräaikaishuoltotaulukon mukaan.

VAROITUS! Sammuta moottori aina ennen huoltoa. Jos moottorin täytyy olla käynnissä, huolehdi kunnollisesta tuuleuksesta. Älä koskaan käytä moottori suljetussa tilassa. Pakokaasut sisältävät myrkyllistä hiilimonoksidikaasua (häkää). Kaasujen hengittäminen voi aiheuttaa tajunnan menetyksen ja johtaa kuolemaan.

MUISTUTUS!

- Jos moottorin täytyy olla käynnissä, varmista että vettä on vähintään 100mm kavitaatiolevyn yläpuolella, muuten vesipumppu ei saa riittävästi vettä ja moottori ylikuumenee.
- Käytä ainoastaan alkuperäisiä Hondan osia jotka on suunniteltu tähän perämoottoriin. Varaosat jotka eivät täytä Hondan vaatimuksia, voivat vaurioittaa moottoria.
- Pitääksesi jäähdytysjärjestelmän tehokkaasti huollettuna, huuhtelee perämoottori makealla vedellä aina kun moottoria on käytetty suolaisessa tai likaisessa vedessä.

Työkalusarja ja varaosat

Seuraavat työkalut ja varaosat ovat tarkoitettu perämoottorin huoltoon, säätöön ja hätäkorjauksiin.

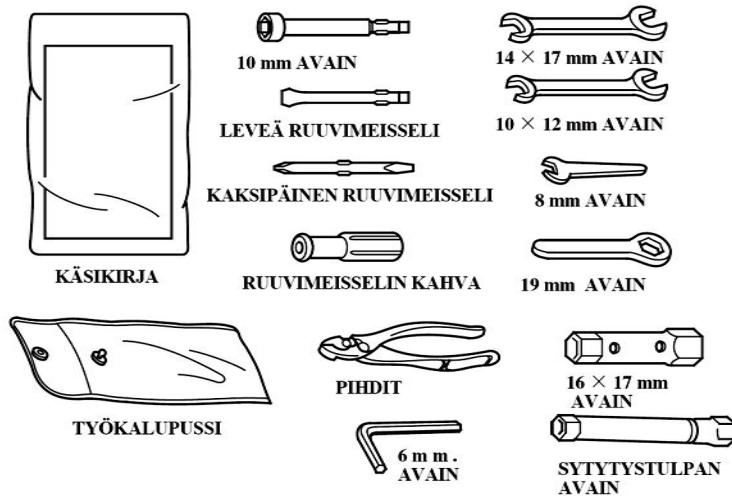

MÄÄRÄAIKAISHUOLTOTAULUKKO

| Kohde | | NORMAALI HUOLTOJAKSO (3) Huolla joka merkitty kuukausi tai käyttötuntimäärä, kumpi tahansa täyttyy ensin. | | | | | |
|---|-------------------------------------|---|-------------------|---|---|-------------------------------------|--|
| | | Ennen jokaista käyttöä | Käytön jälkeen | 1.kuuk. tai 20 tunnin jälkeen. | Joka 6. kuukausi tai 100 tuntia. | Joka vuosi tai 200 tuntia. | Joka 2. vuosi tai 400 tuntia. |
| Moottoriöljy | Tarkista määrä | 0 | | | | | |
| | Vaihda | | | 0 | 0 | | |
| Moottoriöljyn suodatin | Vaihda | | | | | 0 (2) | |
| Vaihteistoöljy | Vaihda | | | 0 (2) | 0 (2) | | |
| Jakohihna | Tarkista - säädä | | | | | 0 (2) | |
| Laturin hihna | Tarkista - säädä | | | | | 0 (2) | |
| Kaasuvivusto | Tarkista - säädä | | | 0 (2) | 0 (2) | | |
| Tyhjäkäynti | Tarkista - säädä | | | 0 (2) | 0 (2) | | |
| Venttiilien välys | Tarkista - säädä | | | | | 0 (2) | |
| Sytytystulpat (vakio) (Iridium) (Iridium) | Tarkista - Vaihda | | | | 0 | | |
| | Tarkista | | | | | 0 (2) | |
| | Vaihda | | | | | | 0 (2) |
| Potkuri ja sokka | Tarkista (vaihda) | 0 | | | | | |
| Sinkkianodit, ulkoiset | Tarkista (vaihda) | 0 | | | | | |
| Sinkkianodit, sisäiset | Tarkista (vaihda) | | | | | | 0 (2) (6) |
| Voitelu | Voitele | | | 0 (1) | 0 (1) | | |
| Vedenerotin | Tarkista - puhdista | | | | 0 | | |
| Polttoainesuodatin | Tarkista | 0 | | | 0 | | |
| | Vaihda | | | | | | 0 |
| Polttoainesuodatin (korkeapaine) | Tarkista | | | | 0 (2) | | |
| | Vaihda | | | | | | 0 (2) |
| Termostaatti | Tarkista (vaihda) | | | | | 0 (2) | |
| Polttoaineletkut | Tarkista (vaihda) | 0 | | | | | |
| Akkuneste -kaapelit ja kengät | Tarkista taso tarkista kiinnitys | 0 | | | | | |
| Pultit ja mutterit | Tarkista - kiristä | | | 0 (2) | 0 (2) | | |
| Huohotinjärjestelmä | Tarkista | | | | | 0 (2) | |
| Jäähdytysjärjestelmä | Tarkista - puhdista | | 0 (4) | | 0 (4) | | |
| Vesipumppu | Tarkista | | | | | 0 (2) | |
| Hätäkatkaisin | Tarkista | 0 | | | | | |
| Moottori öljyvuodot | Tarkista | 0 | | | | | |
| Laitteiden toiminta | Tarkista | 0 | | | | | |
| Moottorin toiminta | Tarkista | 0 (5) | | | | | |
| Trimmeri/kippi | Tarkista | | | | 0 (2) | | |
| Vaihdekaapelit | Tarkista - Säädä | | | | 0 (2) | | |

(1) Voitele useammin, kun käytetään suolaisessa vedessä.

(2) Nämä kohteet tulee suorittaa valtuutetussa Honda huollossa.

(3) Ammattikäyttöä varten on merkitty käyttötunnit oikean huoltovälin määrittämiseksi.

(4) Käytettäessä suolaisessa tai likaisessa vedessä, huuhtelee järjestelmä puhtaalla, makealla vedellä.

(5) Tarkista moottorin käyntiääni ja vakaus, sekä jäähdytysveden kierto tarkistusreiästä.

(6) Vaihda anodit jos ne ovat kuluneet noin kolmanneksen alkuperäisestä koosta.

Moottoriöljyn vaihto

Riittämätön tai likaantunut moottoriöljy lyhentää liikkuvien osien käyttöikää.

Öljynvaihtoväli: Ensimmäisen 20 käyttötunnin- tai kuukauden jälkeen.

Sen jälkeen 100 käyttötunnin- tai 6 kuukauden jälkeen, mutta vähintään kerran kauden aikana.

Öljytilavuus: 7,6 litraa, kun öljynsuodatinta ei vaihdeta.

Suodattimen vaihdon yhteydessä öljytilavuus on 7,8 litraa.

Öljyysuositus: Honda Marine perämoottoriöljy SAE 5W-30, tai vastaava. API-luokitus SG, SH tai SJ.

Suorita öljynvaihto kun moottori on lämmin, öljy valuu tällöin nopeasti ja kokonaisuudessaan ulos.

1. Aseta perämoottori pystysuoraan ja irrota moottorin suojakoppa ja öljyntäyttöaukon korkki.

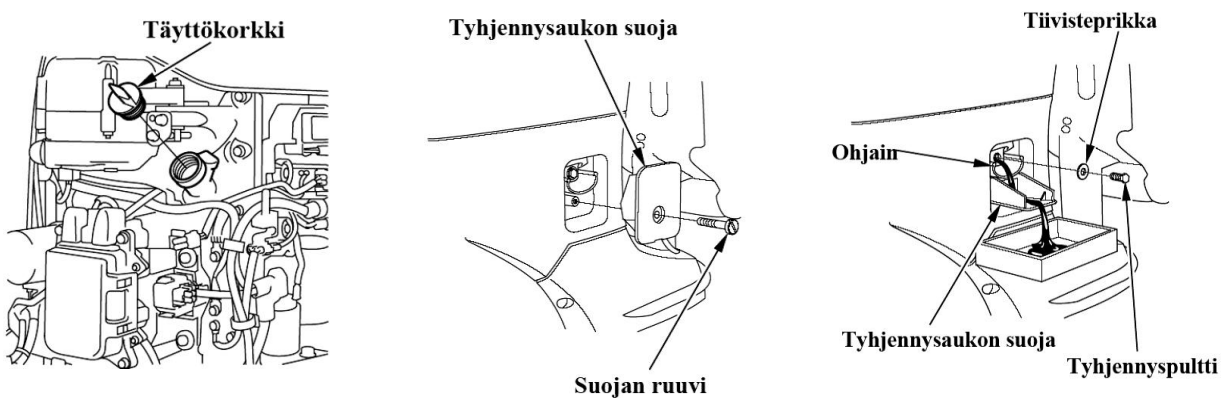

2. Irrota tyhjennysaukon suoja irrottamalla ruuvi.

3. Aseta tyhjennysaukon suoja ohjaimen alle ja sopiva öljyastia suojan alle.



4. Irrota tyhjennyspultti ja tiivisteprikka ja valuta öljy ulos. Kun öljy on kokonaan valunut, kiinnitä tyhjennyspultti huolella uudella tiivisteprikalla.

5. Täytä moottori suositellulla moottoriöljyllä mittatikun ylärajaan asti ja kiinnitä öljyntäyttöaukon korkki, mittatikku, tyhjennysaukon suoja ja moottorin koppa.

HUOM! Hävitä käytetty öljy ympäristön kannalta turvallisella tavalla. Älä kaada öljyä maahan, vaan vie se esim. lähimmälle huoltoasemalle hävitettäväksi.

Pese kätesi vedellä ja saippualla kun olet käsitellyt moottoriöljyä.

Sytytystulppien huolto <Vakiosytytystulpat>

Moottorin moitteettoman toiminnan kannalta on tärkeää että sytytystulpan kärkiväli on oikea ja elektrodit ovat karstattomia.

VAROVAISUUS! Sytytystulpat kuumenevat voimakkaasti käytön aikana ja pysyvät pitkään kuumina moottorin sammutuksen jälkeen. Siksi, anna moottorin jäähtyä kunnolla ennen tulppien huoltoa.

Tarkastus / puhdistus / vaihtoväli: Joka 100 käyttötunnin tai 6 kuukauden välein.

Oikea sytytystulppatyppi: ZFR6K-11E (NGK)

MUISTUTUS! Käytä ainoastaan suositeltuja sytytystulppia tai vastaavia. Sytytystulpat, joilla on väärä lämpöarvo, voivat aiheuttaa moottorille vahinkoa.

1. Irrota moottorin koppa, akun maadoitus (-) kaapeli akusta, 6 x 22 mm erikoispultti ja huoltosuoja.
2. Kytke johtoliittimet irti sytytyspuolista painamalla lukitsinta ja vetämällä liittimestä. Vedä liittinosasta, älä johdosta.
3. Irrota sytytyspuolien kiinnityspultit ja sytytyspuolat.
Varo pudottamasta sytytyspuolia. Vaihda sytytyspuola jos se on pudonnut.

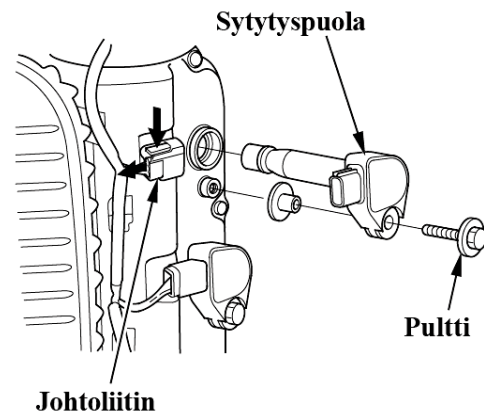
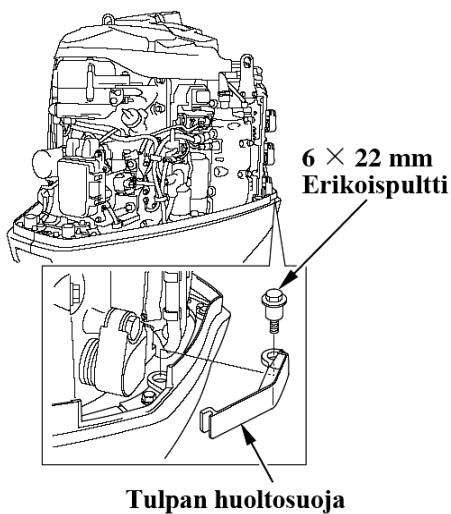

4. Irrota sytytystulpat käyttäen sytytystulpan avainta ja 19 mm avainta.

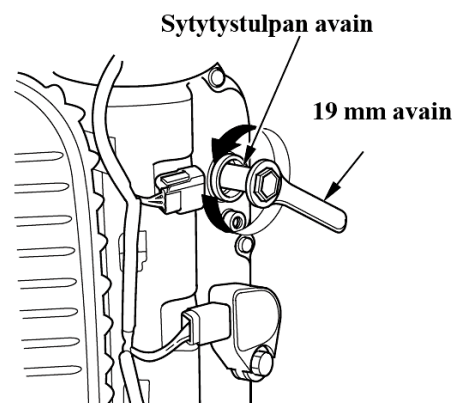

5. Tarkista sytytystulpat silmämääräisesti. Vaihda jos ne ovat selvästi kuluneet tai jos eriste on säröinen tai rikkoutunut. Mittaa sytytystulpan kärkiväli rakotulkilla. Välin tulee olla 1,0 – 1,1 mm. Mikäli väli ei ole rajoissa, säädä se taivuttamalla varovasti sivuelektrodia.

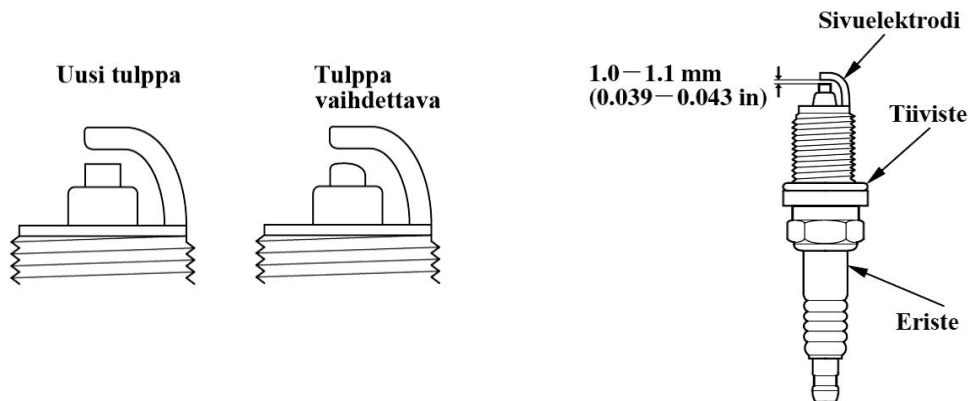

6. Asenna sytytystulpat paikalleen ja kiristä käsin. Kiristä sitten tulppa-avaimella uutta sytytystulppaa 1/2 kierrosta tiivistysrenkaan paikoilleen puristamiseksi. Jos käytät vanhaa sytytystulppaa, kierrä vain 1/4 - 1/8 kierrosta.

MUISTUTUS! Riittämättömästi kiristetty sytytystulppa voi tulla niin kuumaksi, että se voi vaurioittaa moottoria. Liika kiristäminen saattaa vahingoittaa kierteitä.

7. Kiinnitä sytytyspuolat ja kytke johtoliittimet. Varmista puolien kiinnitys ja että johtoliittimet napsahtaa paikoilleen. Kiinnitä irrotetut osat takaisin käännetyssä järjestyksessä.

<Iridium sytytystulpat>

Tarkastus / puhdistusväli: Joka 200 käyttötunnin tai vuoden välein

Vaihtoväli: Joka 400 käyttötunnin tai 2 vuoden välein.

Oikea sytytystulppatyyppi: IZFR6K-11E (NGK)

Iridium sytytystulppien irrotus ja kiinnitys samalla menetelmällä kuin vakiotulppien.

Iridium pinnoitettujen sytytystulppien käsittelyssä on noudatettava seuraavia ohjeita.

- Älä puhdista tulppia. Jos tulppa on karstainen tai muuten likainen, on se vaihdettava uuteen.
- Kärkivälin mittauksessa saa käyttää ainoastaan lankatyypistä rakotulkia. Levy tyyppinen rakotulkki vaurioittaa iridiumpinnoitetta. Kärkivälin tulee olla: 1.0 – 1.3 mm.
- Älä säädä sytytystulpan kärkiväliä. Mikäli sytytystulpan kärkiväli ei ole oikea, vaihda tulppa uuteen.

Voitelu

Pyyhi moottoria ulkopuolelta puhtaassa öljyssä kostutetulla rätillä. Laita meriveden kestävää vaseliinia kuvan osoittamiin kohtiin.

Voiteluväli: Ensimmäisen 20 käyttötunnin-, tai kuukauden jälkeen. Sen jälkeen 100 käyttötunnin-, tai 6 kuukauden välein.

HUOM! Käytä korroosion estävää öljyä kohteisiin mihin vaseliinia ei saa laitettua.

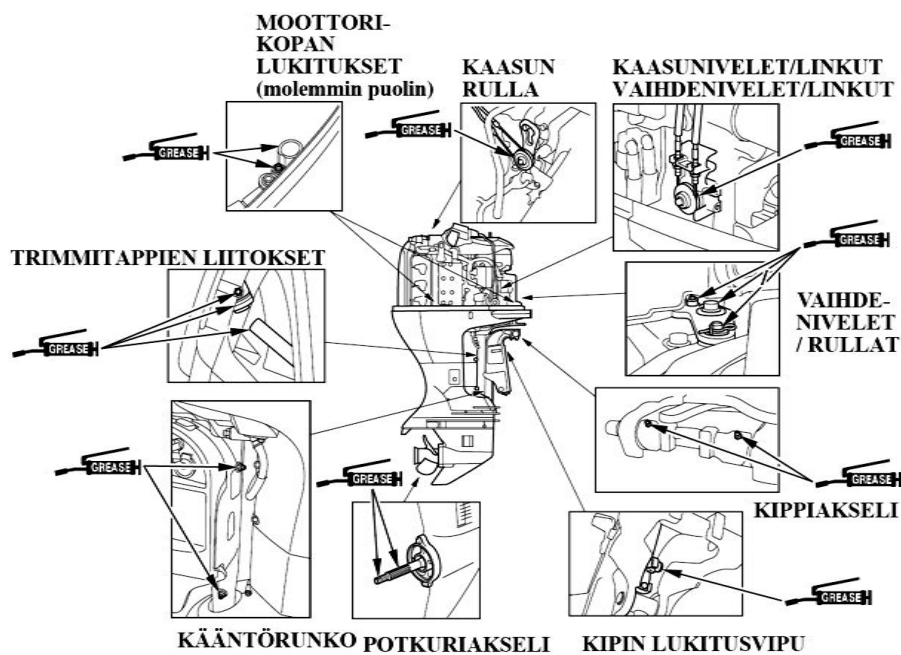

Polttoainesuodatin

Polttoainesuodatin sijaitsee moottoritilassa, moottoriöljyn mittatikun vieressä.

Vesi tai kertynyt sakka suodattimessa voi aiheuttaa moottorin tehon puutosta tai käynnistysvaikeuksia. Estääksesi moottorin toimintahäiriön, tarkasta ja vaihda suodatin määräajoin.

Tarkastusväli: Joka 100 käyttötuntia tai 6 kuukautta.
Vaihtoväli: Joka 400 käyttötuntia tai joka toinen vuosi.

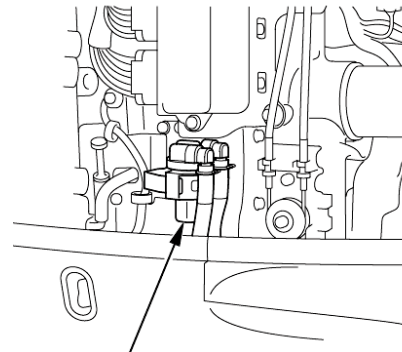

Polttoainesuodatin

VAROITUS!

- Polttoaine on erittäin herkästi syttyvää, ja polttoainehöyry voi räjähtää aiheuttaen henkilövahingon tai kuoleman. Älä tupakoi tai aiheuta liekkejä tai kipinöitä tankkausalueella, tai missä polttoainetta käsitellään. **PIDÄ POLTTOAINE POIS LASTEN ULOTTUVILTA.**
- Käsittele polttoainetta aina hyvin tuuletetussa tilassa.
- Varmista että valutettu polttoaine valuu ja säilyy sopivassa astiassa.
- Varo ettet läikytä polttoainetta kun vaihdat suodatinta. Läikkynyt polttoaine tai polttoainehöyry voi syttyä. Jos polttoainetta on läikkynyt, varmista että alue on kuiva ennen moottorin käynnistystä.

< Tarkastus >

1. Irrota moottorikoppa.
2. Tarkasta onko suodattimeen kertynyt vettä tai likaa tai onko se tukossa.
Jos suodatin on tukossa, katso seuraavalta sivulta sen irrotus ja puhdistus.
Jos suodattimeen on kertynyt vettä, katso seuraavalta sivulta sen irrotus ja puhdistus, ja poista kertynyt vesi seuraavasti.
1. Irrota tyhjennysletku kiinnikkeestä, ja vie letkun pää alasuojasta ulos sopivaan astiaan
2. Löysää tyhjennysruuvia ja pumpkaa (purista) polttoaineletkussa olevaa käsipumppua.
3. Kun vedentulo loppuu ja letkusta tulee puhdasta polttoainetta (yleensä 5 pumppausta riittää) lopeta pumppaus ja kiristä tyhjennysruuvi.
4. Laita tyhjennysletku takaisin kiinnikkeeseen ja tarkasta ettei ole polttoainevuotoja.

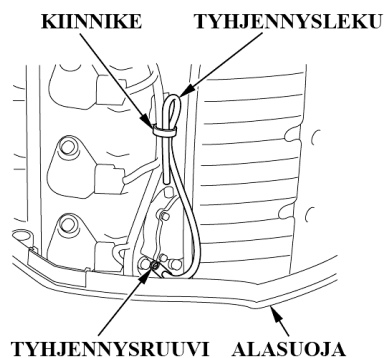

< Vaihto >

1. Irrota joustokannatin kiinnikkeestä ja sen jälkeen kannatin suodatinyksiköstä.

HUOM! Estääksesi polttoainevuodon, purista polttoaineletkuja puristimilla (yleisesti kaupan).

2. Irrota polttoaineletkut suodatinyksiköstä ja kierrä sakkakuppi irti.

3. Puhdista sakkakuppi ja vaihda suodatin uuteen.

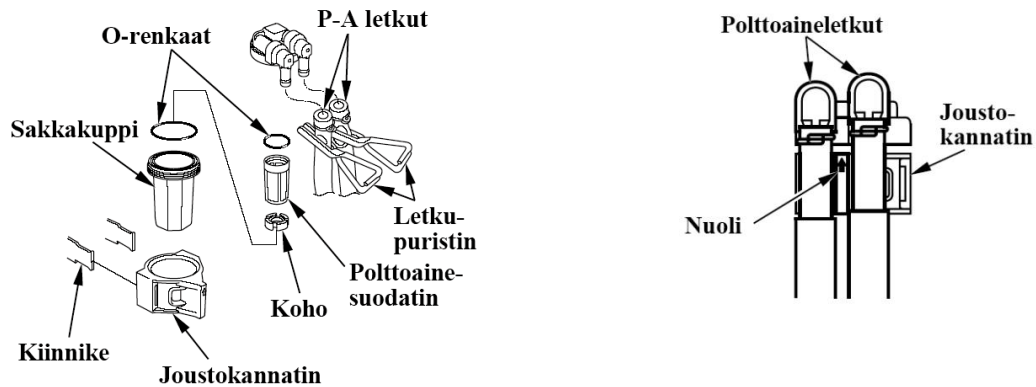

4. Kokoa osat, polttoainesuodatin, koho, O-renkaat ja sakkakuppi käännettyssä järjestyksessä ja aseta suodatinyksikkö joustokannakkeeseen. Kohdista joustokannattimessa oleva nuolimerkki kahden polttoaineletkun väliin.

5. Kiinnitä polttoaineletkut suodatinyksikköön ja irrota polttoaineletkupuristimet.

6. Kiinnitä joustokannatin kiinnikkeeseen, pumpkaa (purista) polttoaineletkussa olevaa käsipumppua ja tarkasta ettei ole polttoainevuotoja.

HUOM! Jos moottorin tehon puutosta tai käynnistysvaikeuksia oli havaittavissa johtuen veden tai sakan kertymisestä suodattimeen, tarkasta polttoainetankki. Puhdista tankki tarvittaessa.

Vedenerotin

Vedenerotin sijaitsee No. 6 sylinterin sytytyspuolan alla. Kertynyt vesi vedenerottimessa voi aiheuttaa moottorin tehon puutosta tai käynnistysvaikeuksia. Estääksesi moottorin toimintahäiriön, tarkasta vedenerotin määräajoin. Puhdistuksessa, ota tarvittaessa yhteys Honda edustajaasi.

No.6 sylinterin sytytyspuola

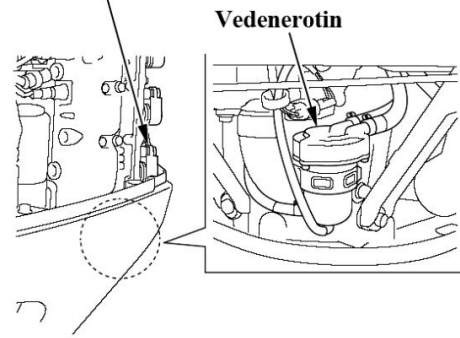

VAROITUS!

- Polttoaine on erittäin herkästi syttyvää, ja polttoainehöyry voi räjähtää aiheuttaen henkilövahingon tai kuoleman. Älä tupakoi tai aiheuta liekkejä tai kipinöitä tankkausalueella, tai missä polttoainetta käsitellään. PIDÄ POLTTOAINE POIS LASTEN ULOTTUVILTA.
- Käsittele polttoainetta aina hyvin tuuletetussa tilassa.
- Varmista että valutettu polttoaine valuu ja säilyy sopivassa astiassa.
- Varo ettet läikytä polttoainetta kun vaihdat suodatinta. Läikkynyt polttoaine tai polttoainehöyry voi syttyä. Jos polttoainetta on läikkynyt, varmista että alue on kuiva ennen moottorin käynnistystä.

< Puhdistus >

1. Irrota moottorikoppa, sytytystulppien huoltosuoja ja pakoportin alla oleva suoja.
2. Irrota vasen alasuoja irrottamalla 6 x 17 mm pultit
3. Kytke 2-napainen johtoliitin (sininen) irti.
4. Irrota joustokannatin kiinnikkeestä ja sen jälkeen kannatin vedenerottimesta
5. Purista kahta polttoaineletkua letkupuristimilla (yleisesti kaupan) estääksesi polttoainevuodon ja irrota polttoaineletkut vedenerottimesta.
6. Purista tyhjennysletkua letkupuristimella (yleisesti kaupan) estääksesi polttoainevuodon ja irrota letku tyhjennysshanasta.

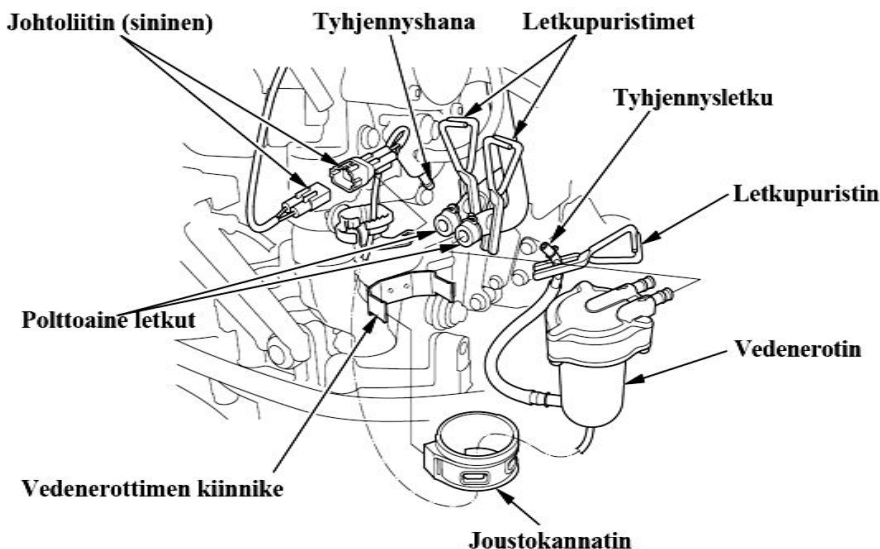
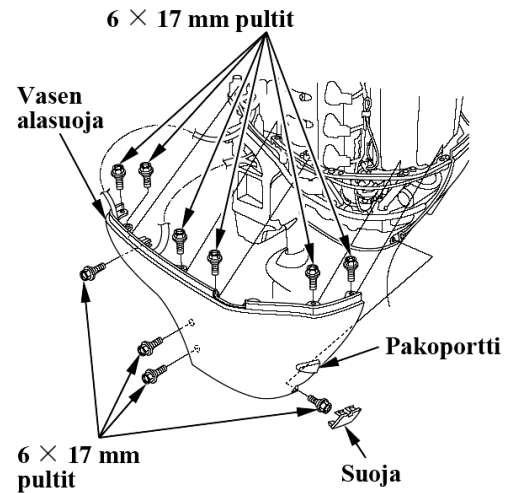

7. Irrota kolme ruuvia, pura vedenerotin runko-osasta ja puhdista vedenerottimen kuppi.

8. Kokoa vedenerotin ja runko-osa.
Ruuvien kiristysmomentti: 3.4 N.m (0,34 kgf.m).

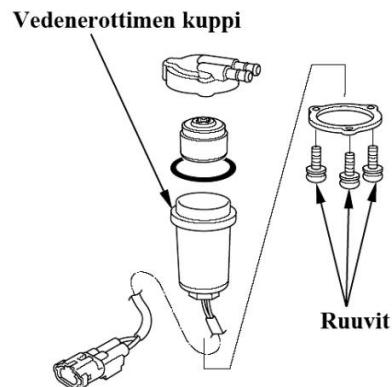

9. Kohdista "I" kohdistusmerkki joustokannattimessa kuten kuvassa ja kiinnitä vedenerotin kiinnikkeeseen.

10. Tyhjennysletkun liitososa tulee olla näkyvässä joustokannakkeesta kuten kuvassa.

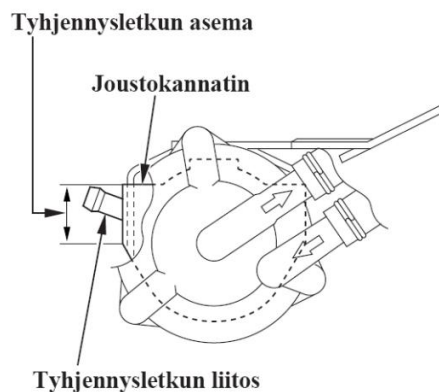
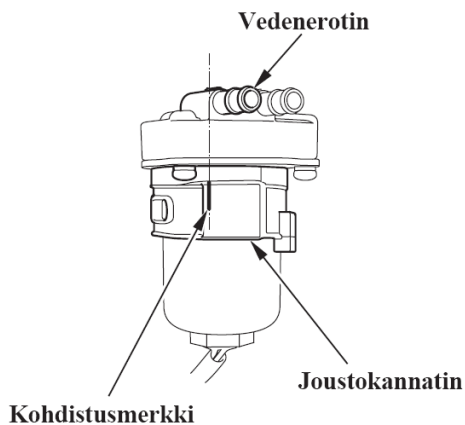

11. Pumppaa (purista) polttoaineletkussa olevaa käsipumppua ja tarkasta ettei ole polttoainevuotoja.

HUOM! Jos summeri ääntää johtuen veden tai sakan kertymisestä vedenerottimen kuppiin tai suodattimeen, tarkasta polttoainetankki. Puhdista tankki tarvittaessa

Päästö määräykset

Palamisprosessissa muodostuu hiilimonoksidia ja hiilivetyä. Hiilivedyn kontrollointi on erittäin tärkeää koska tietyissä olosuhteissa ne reagoivat muodostaen katalyyttistä savua auringonpaisteessa. Hiilimonoksidi ei reagoi samalla tavalla, mutta se on myrkyllistä. Ongelmat voivat vaikuttaa moottorin päästöihin.

Jos havaitset jonkin seuraavista oireista (jotka vaikuttavat päästöihin) anna valtuutetun Honda huollon tutkia asia.

1. Vaikea käynnistyvyys tai moottorin sammuminen käynnistyksen jälkeen.
2. Rauhaton tyhjäkäynti.
3. Sytytyskatkoja tai nykimistä kiihdytyksessä.
4. Moottorin heikko teho ajossa tai huono polttoainetaloudellisuus.

Akun huolto

MUISTUTUS! Akun käsittelyohjeet saattavat erota akkutyypeittäin kuin mitä alla kuvattu. Katso lisäohjeet akun valmistajalta.

Tarkasta akkukaapeleiden asiallinen kiinnitys. Jos akun kengät ovat hapettuneet, Irrota akku ja puhdista kengät ja akun navat.

VAROITUS! Akku tuottaa räjähdysalttiita kaasuja. Jos ne syttyvät, räjähdys voi aiheuttaa vakavia vammoja tai sokeutumisen. Huolehdi riittävästä tuuletuksesta akun latauksen ja käsittelyn aikana.

- **KEMIALLINEN VAARA:** Akkuneste sisältää rikkihappoa. Kosketus silmiin tai ihon kanssa, jopa vaatteiden läpi, voi aiheuttaa syöpymistä tai pahoja palovammoja. Käytä kasvosuojusta ja suojavaatteita kun käsittelet akkua. Varo liekkejä ja kipinöintiä. Älä tupakoi kun käsittelet akkua. Akkuneste on myrkyllistä.
- **VASTALÄÄKE (ulkoinen):** Jos akkunestettä joutuu silmiin, huuhtelee huolellisesti lämpimällä vedellä vähintään 15 minuutin ajan ja mene lääkäriin.
- **VASTALÄÄKE (sisäinen):** Juo suuria määriä vettä tai maitoa ja magnesiumia sisältävää maitoa tai kasvisöljyä ja mene lääkäriin.
- **PIDÄ AKKU JA AKKUNESTE POISSA LASTEN ULOTTUVILTA!**

Kiinnityksen tarkastus: Tarkasta että akkukaapelit on asiallisesti kiinni akussa. Kiristä tarvittaessa.

<Akkunesteen lisäys>

Tarkasta että akun nestetaso on ylä- ja alarajan välissä ja ettei korkkien huohotin reiät ole tukossa.

Jos nestepinta on alarajassa tai lähellä sitä, lisää tislattua vettä ylärajaan asti.

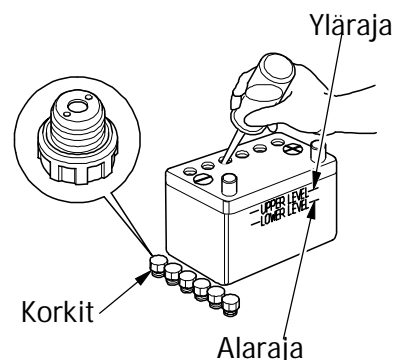

<Akun puhdistus>

1. Irrota ensin musta (-) johto ja sen jälkeen punainen (+) johto.

2. Irrota akku ja puhdista akun navat ja johtoliittimet teräs-harjalla tai santapaperilla sekä puhdista akku ulkopuolisesti lämpimällä vedellä ja soodalla.

Varo ettei vettä pääse akkukennoihin. Kuivaa akku huolella.

3. Liitä ensin punainen johto (+) napaan ja sen jälkeen musta johto (-) napaan.

VAROVAISUUS! Kytke ensin plus (+) -merkkinen akkukaapeli. Kun irrotat kaapelit, irrota ensin miinus (-) -puoli ja sitten (+) -puoli. Jos kaapelit eivät ole kunnolla kiinni navoissa, käynnistysmoottori ei toimi kunnolla.

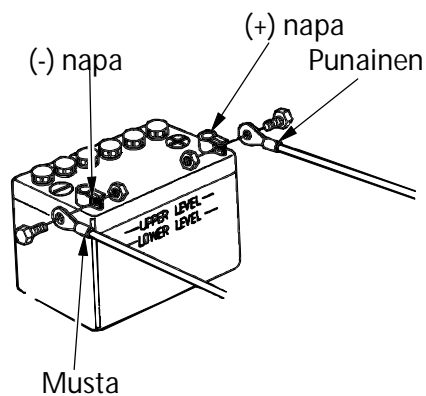

Sulakkeet

Ennen kuin vaihdat sulakkeen, tarkista sähkölaitteiden virtakytkennät ja varmista, että vääriä kytkentöjä ei ole.

VAROITUS! Tarkista aina että uuden sulakkeen ampeeriluku on oikea. Virheellinen sulake voi vahingoittaa sähköjärjestelmää tai aiheuttaa tulipalon. Irrota akun (-) kaapeli ennen sulakkeen vaihtoa.

MUISTUTUS! Jos sulake on palanut, tarkista palamisen syy ja vaihda sitten varasulake. Jos syytä sulakkeen palamiseen ei löydy, sulake voi palaa uudelleen.

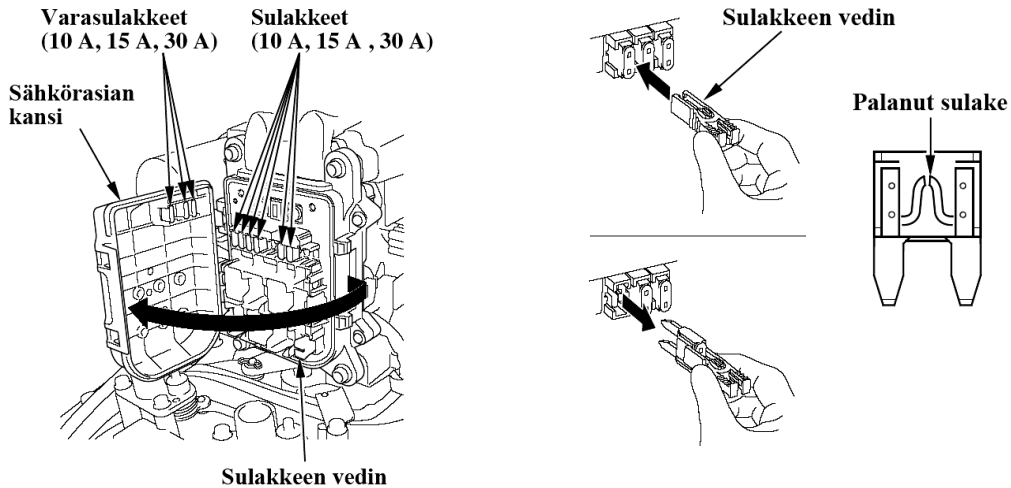

1. Sammuta moottori, irrota moottorin suojakoppa ja akun - kaapeli.
2. Avaa sähkörasian kansi ja vedä vanha sulake pois sulakkeen vetimellä (joka on sulakerasiassa).
3. Työnnä uusi sulake tilalle ja kiinnitä irrotetut osat.

Laturin sulake

MUISTUTUS! Irrota akun – kaapeli ennen laturin sulakkeen vaihtoa/tarkastusta.

Laturin varasulake sijaitsee sähkörasiasissa. Paina kahta hakasta irrottaaksesi varasulakkeen.

1. Sammuta moottori, irrota moottorin suojakoppa, ja avaa sähkörasian kansi.
2. Irrota vanha sulake irrottamalla kaksi 5 mm ruuvia.
3. Asenna uusi 150A:n sulake 5 mm:n ruuveilla.
4. Kiinnitä irrotetut osat käännetyssä järjestyksessä.

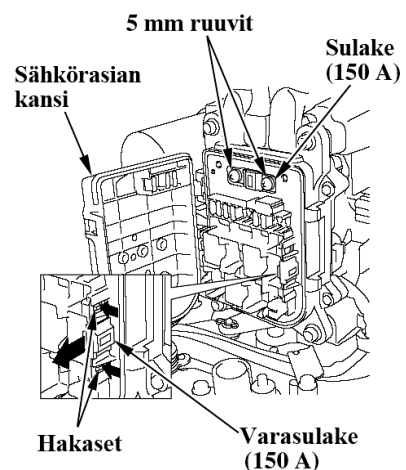

Potkurin vaihto

Jos potkuri on osunut kiveen tai muuhun esineeseen ja se on vahingoittunut, vaihda potkuri seuraavasti.

VAROITUS!

- Kun vaihdat potkuria, irrota moottorin hätäsammuttimen klipsi estääksesi moottorin käynnistyksen.
- Potkurin lavat ovat terävät. Suojaa kätesi paksuilla työkäsineillä

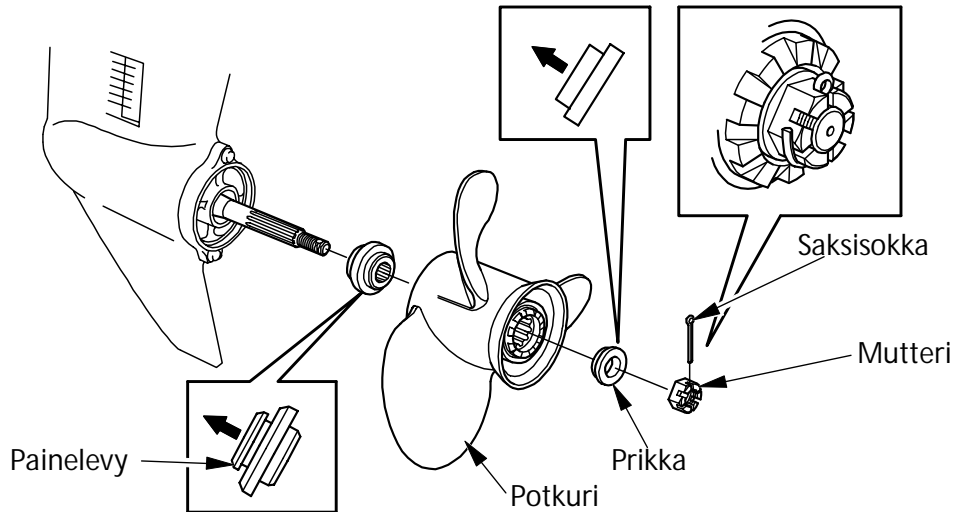

1. Irrota saksisokka, kruunumutteri, priikka, potkuri ja painelevy.
2. Laita merivaseliinia potkuriakselille ja asenna uusi potkuri. Vaihda myös saksisokka uuteen.
3. Kiristä kruunumutteri ensin käsin kunnes potkurissa ei ole enää tyhjää. Kiristä sen jälkeen avaimella kunnes seuraava saksisokan ura on reiän kohdalla.

Kruunumutterin kiristysmomentti: 1.0 N.m (0,1 kgf.m).
Maksimikiristysmomentti: 44.0 N.m (4,5 kgf.m).

VAROITUS! Älä kiristä mutteria yli maksimin. Potkuri tai potkuriakseli voi vaurioitua.

HUOM!

- Asenna painelevy urapuoli vaihteistopyörästä päin.
- Käytä alkuperäistä Hondan saksisokkaa ja taivuta päät kuvan osoittamalla tavalla.

Tarkastus käytön jälkeen

1. Sammuta moottori ja irrota moottorikoppa.
2. Tarkasta ettei moottorissa ole jäähdytysvesivuotoja.

Uponneen moottorin huolto

Veteen pudonnut moottori täytyy huoltaa heti kun se on nostettu ylös vedestä jotta vältettäisiin moottoriin kohdistuva korrosio. Jos lähellä on Honda perämoottoriedustaja, vei perämoottori välittömästi huoltoon. Jos lähistöllä ei ole Honda perämoottoriedustajaa, toimi seuraavasti.

1. Irrota moottorin koppa ja huuhtelee moottori puhtaalla, makealla vedellä niin, että suolavesi, hiekka, muta ym. irtoavat.

MUISTUTUS! Jos moottori oli käynnissä kun se upposi, voi moottorissa olla mekaanisia vaurioita, kuten vääntynyt kiertokanki. Jos moottori ei pyöri vaivattomasti käynnistimestä, älä yritä käyttää moottoria ennen kuin se on korjattu.

2. Vaihda moottoriin uudet öljyt.

3. Irrota sytytystulpat. Pyöritä moottoria muutamia kertoja poistaaksesi veden sylintereistä.

4. Kaada teelusikallinen puhdasta moottoriöljyä sytytystulppien rei'istä ja pyöritä moottoria muutamia kertoja voidellaksesi sylinterit. Kiinnitä sytytystulpat ja sammutuskytkimen klipsi ja moottorin koppa.

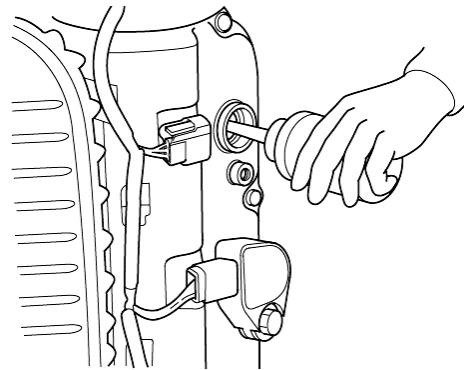

5. Yritä käynnistää moottori.

- Jos moottori ei käynnisty, irrota sytytystulpat, puhdista ja kuivaa elektrodit ja laita sytytystulpat takaisin paikoilleen. Yritä käynnistää moottori uudestaan.
- Jos moottorin kampikammiossa tai öljyn seassa oli vettä, öljynvaihto pitää uusia kun moottoria on käytetty noin ½ tuntia.
- Jos moottori käynnistyy eikä mekaanisia vaurioita ilmene, käytä moottoria noin puoli tuntia tai pidempään (varmista että vettä on vähintään 100 mm kavitaatiolevyn yläpuolella).

6. Vie perämoottori Honda edustajalle tarkastettavaksi ja huollettavaksi mahdollisimman pian.

13. VARASTOINTI

Perämootorin pitkän iän varmistamiseksi, vie perämoottori Honda edustajalle huollettavaksi ennen varastointia. Seuraavat toimenpiteet voi kuitenkin tehdä itse pienellä vaivalla ja vähillä työkaluilla.

Polttoaine

HUOM: Polttoaine pilaantuu nopeasti tiettyjen asioiden, kuten valon, lämpötilan ja ajan vaikutuksesta. Pahimmassa tapauksessa polttoaine voi pilaantua 30 päivässä. Pilaantuneen polttoaineen käyttö voi vaurioittaa moottoria (tukkia polttoainejärjestelmää, jumittaa venttiilejä jne.). Kyseiset, pilaantuneesta polttoaineesta johtuvat viat ja vauriot eivät kuulu takuun piiriin. Vältäaksesi tämän, noudata seuraavia ohjeistuksia:

- Käytä vain hyväksyttyä, tuoretta ja puhdasta polttoainetta.
- Hidastaaksesi polttoaineen pilaantumista, säilytä polttoaine oikeanlaisessa astiassa.
- Pitkässä varastoinnissa (yli 30 päivää), ennakoiki polttoaineen tyhjennys tankista ja höyrynerottimesta.

Höyrynerottimen (polttoaineen) tyhjennys

VAROITUS!

- Polttoaine on erittäin herkästi syttyvää, ja polttoainehöyry voi räjähtää aiheuttaen henkilövahingon tai kuoleman. Älä tupakoi tai aiheuta liekkejä tai kipinöitä alueella, tai missä polttoainetta käsitellään. **PIDÄ POLTTOAINE POIS LASTEN ULOTTUVILTA.**
- Käsittele polttoainetta aina hyvin tuuletetussa tilassa, poissa tulesta ja kipinöistä.
- Varmista että valutettu polttoaine valuu ja säilyy sopivassa astiassa.
- Varo ettet läikytä polttoainetta kun käsittelet polttoainetta. Läikkynyt polttoaine tai polttoainehöyry voi syttyä. Jos polttoainetta on läikkynyt, varmista että alue on kuiva ennen moottorin säilytystä tai kuljetusta.

1. Vapauta tyhjennysletku kiinnikkeestä ja vie letkun pää ulos moottoritilasta.
2. Löysää höyrynerottimen tyhjennyspulttia ruuvimeisselillä
3. Kippaa moottori yläasentoon.
4. Kippaa moottoria ala-asentoon ja valuta polttoaine höyrynerottimesta sopivaan astiaan.
5. Tyhjennyksen jälkeen kiristä tyhjennysruuvi ja aseta tyhjennysletku letkun kiinnikkeeseen.

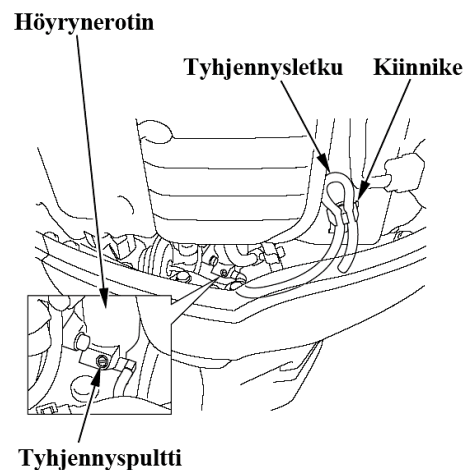

Akun säilytys

MUISTUTUS! Akun käsittelyohjeet saattavat erota tyypeittäin kuin mitä alla kuvattu. Katso lisäohjeet akun valmistajalta.

VAROITUS! Akku tuottaa räjähdysalttiita kaasuja. Jos ne syttyvät, räjähdys voi aiheuttaa vakavia vammoja tai sokeutumisen. Huolehdi riittävästä tuuletuksesta akun latauksen ja käsittelyn aikana.

- **KEMIALLINEN VAARA:** Akkuneste sisältää rikkihappoa. Kosketus silmiin tai ihon kanssa, jopa vaatteiden läpi, voi aiheuttaa syöpymistä tai pahoja palovammoja. Käytä kasvosuojusta ja suojavaatteita kun käsittelet akkua. Varo liekkejä ja kipinöintiä. Älä tupakoi kun käsittelet akkua. Akkuneste on myrkyllistä.
- **VASTALÄÄKE (ulkoinen):** Jos akkunestettä joutuu silmiin, huuhtelee huolellisesti lämpimällä vedellä vähintään 15 minuutin ajan ja mene lääkäriin.
- **VASTALÄÄKE (sisäinen):** Juo suuria määriä vettä tai maitoa ja magnesiumia sisältävää maitoa tai kasvisöljyä ja mene lääkäriin.
- **PIDÄ AKKU JA AKKUNESTE POISSA LASTEN ULOTTUVILTA!**

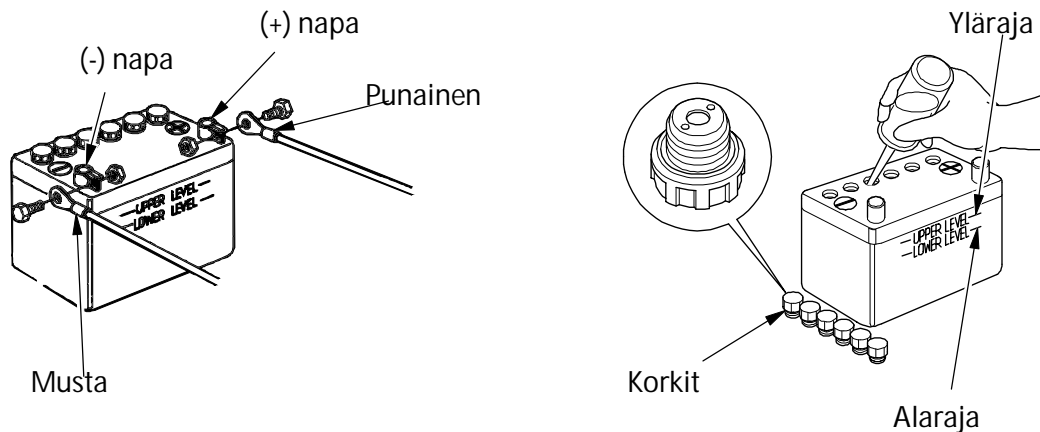

1. Irrota ensin musta johto ja sen jälkeen punainen johto.
2. Irrota akku ja puhdista akun navat ja johtoliittimet teräsharjalla tai santapaperilla sekä puhdista akku ulkopuolisesti lämpimällä vedellä ja soodalla. Varo ettei vettä pääse akkukennoihin. Kuivaa akku huolella.
3. Tarkista että akkunesteen määrä on ylä- ja alarajan välissä ja tarkista, ettei korkkien ilmarei'issä ole tukosta. Jos akkuneste on lähellä tai alle alarajan, lisää tislattua vettä ylärajaan asti.
4. Säilytä akkua vaakasuorassa asennossa viileässä, kuivassa, tuuletetussa paikassa, jonne aurinko ei pääse suoraan paistamaan.
5. Jos säilytys kestää pitkään, tarkista akun elektrolyytin ominaispaino ja lataa akkua n. kerran kuukaudessa.

Perämoottorin varastointi-/kuljetusasento

Varastoi tai kuljeta perämoottoria pystyasennossa, hyvin tuuletetussa tilassa ja pois suoralta auringonpaisteelta.

Varastointiasento

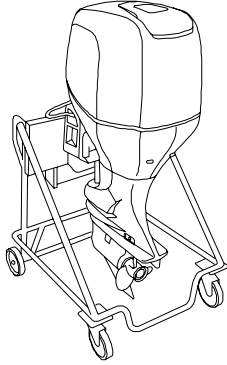

Aseta perämoottori telineeseen ripustimesta, ja kiristä kiinnitysruuvit huolella

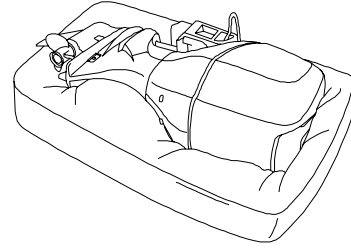

VAROVAISUUS! Älä aseta perämoottoria kyljelleen pitkäksi aikaa. Jos moottori kuitenkin pitää säilyttää kyljellään, poista moottorista öljyt ja suojaa sitä laskemalla se huovan päälle kuten kuvassa.

14. HÄVITTÄMINEN

Säästäaksesi ja suojataksesi luontoa, älä hävitä tätä tuotetta, akkua, öljyä tms. ongelmajätettä välinpitämättömästi yleisjätteiden sekaan. Noudata lakeja ja ohjeita, tai ota tarvittaessa yhteys Honda edustajaasi asian tiimoilta.

15. VIANETSINTÄ

| OIRE | MAHDOLLINEN SYY | KORJAUS |
|---|--|--|
| Yliämmön varoitus aktivoituu: <ul style="list-style-type: none">•Yliämmön merkkivalo syttyy.•Yliämmön varoitussummeri ääntää.•Moottori kierrokset putoavat ja lopulta sammuu.•Moottorin kierroksia ei pysty nostamaan kaasua avaamalla.•Moottori sammuu 20 sek. kuluttua kierroksien rajoituksesta. | Vedenottoaukot tukossa. Syttystulpan väärä lämpöarvo <ul style="list-style-type: none">•Vesipumppu viallinen.•Termostaatti tukossa.•Termostaatti viallinen.•Jäähdytysjärjestelmä tukossa.•Pakokaasua jäähdytysjärjestelmässä. | Puhdista vedenottoaukot. Vaihda sytytystulpat. Ota yhteys Honda edustajaasi. |
| Öljynpaineen varoitus aktivoituu: <ul style="list-style-type: none">•Öljynpaineen merkkivalo ei syty.•Öljynpaineen varoitussummeri ääntää.•Moottori kierrokset putoavat.•Moottorin kierroksia ei pysty nostamaan kaasua avaamalla. | Puutteellinen öljyn määrä. Väärä moottoriöljynlaatu. | Lisää öljyä ylärajaan asti. Vaihda moottoriöljy. |
| Vedenerottimen varoitus aktivoituu: <ul style="list-style-type: none">• Vedenerottimen varoitussummeri ääntää. | Vettä kertynyt vedenerottimeen. | Puhdista vedenerotin. Tarkasta että polttoainetankissa ei ole vettä. Jos oire uusiutuu, ota yhteys Honda edustajaasi |
| PGM-FI varoitus aktivoituu: <ul style="list-style-type: none">•PGM-FI merkkivalo syttyy.•PGM-FI varoitussummeri ääntää jaksottain. | PGM-FI varoitusjärjestelmä havainnut vian. | Ota yhteys Honda edustajaasi. |
| Lataus varoitus aktivoituu: <ul style="list-style-type: none">•Lataus merkkivalo syttyy.•Lataus varoitussummeri ääntää jaksottain. | Akun jännite korkea tai matala Viallinen latausjärjestelmä. | Tarkasta akku. Ota yhteys Honda edustajaasi. |

16 TEKNISET TIEDOT

| | | | | | |
|--|--|----------|------------|------------|--------------|
| MALLI | BF250A | | | | |
| Tunnistuskoodi | BBJJ | | | | |
| Tyyppi | LD LU | XD XU | XCD XCU | XXD XXU | XXCD XXCU |
| Kokonaispituus | 920 mm | | | | |
| Kokonaisleveys | 625 mm | | | | |
| Kokonaiskorkeus | 1,760 mm | 1,887 mm | | 2,014 mm | |
| Rikikorkeus (kun peräpeilin kulma 12 ⁰) | 508 mm | 635 mm | | 762 mm | |
| Kuivapaino * | 278 kg | 284 kg | | 288 kg | |
| Enimmäisteho | 183.9 kW (250 hv) | | | | |
| Käyttöalue täydellä kaasulla | 5,300 – 6,300 min ⁻¹ | | | | |
| Moottorityyppi | 4-tahtinen OHC, VTEC 6-sylinterinen (V6) | | | | |
| Kuutiotilavuus | 3,583 cm ³ | | | | |
| Sytytystulpan kärkiväli | 1,0 – 1,1 mm | | | | |
| Ohjaus | Kauko-ohjaus | | | | |
| Käynnistysjärjestelmä | Sähkökäynnistys | | | | |
| Sytytysjärjestelmä | Täysin transistoroitu, akku | | | | |
| Voitelujärjestelmä | Painevoitelu, hammasrataspumppu | | | | |
| Öljyysuositukset | Moottoriöljy: Honda Marine 4-tahtimoottoriöljy API luokitus: SG, SH, SJ SAE 5W-30 Vaihteisto: Honda Marine API GL-4 SAE 90 | | | | |
| Öljytilavuudet | Moottoriöljy: 7,6 l, suodattimen vaihdon yhteydessä 7,8 l Vaihteisto: 1,47 l | | | | |
| Latausteho | 12V – 60A | | | | |
| Jäähdytysjärjestelmä | Vesijäähdytteinen, termostaattiohjattu | | | | |
| Pakojärjestelmä | Poisto potkurinavan kautta | | | | |
| Sytytystulpat | ZFR6K-11E (NGK) | | | | |
| Polttoainepumppu | Siirtopumppu: mekaaninen Korkeapainepuoli: sähköinen | | | | |
| Polttoaine | 95 E | | | | |
| Vaihteet | Eteen – vapaa – taakse | | | | |
| Ohjauskulma | 30 ⁰ oikealle ja vasemmalle | | | | |
| Trimmikulma | -4 ⁰ - + 16 ⁰ (kun peräpeilin kulma 12 ⁰) | | | | |
| Ylin kippikulma | 68 ⁰ (kun peräpeilin kulma 12 ⁰) | | | | |

* Ilman akkukaapeleita, potkurin kanssa.

Honda-perämoottoreiden teholuokitus on ISO8665 standardin (potkuriakselin ulostulo) mukainen.

Melu ja värähtely

| | |
|--|-------------------------------|
| MALLI | BF250A |
| OHJAUSJÄRJESTELMÄ | Kauko-ohjaus |
| Äänenpaineen taso käyttäjän korville (2006/42/EC, ICOMIA 39-94) | 83 dB (A) |
| Epävarmuus | 2 dB (A) |
| Mitattu äänenvoimakkuuden taso (Normi EN ISO3744) | 96 dB (A) |
| Epävarmuus | 2 dB (A) |
| Värinätaso käsikahvassa (2006/42/EC, ICOMIA 39-94) | Ei ylitä 2.5 m/s ² |
| Epävarmuus | - |

Normi: ICOMIA Standardi: Spesifioidut moottorin käyttöolosuhteet ja mittausolosuhteet.

17. MERKITTÄVIMMÄT Honda MAAHANTUOJAT

AUSTRIA

Honda Motor Europe (North)
Hondastraße 1
2351 Wiener Neudorf
Tel. : +43 (0)2236 690 0
Fax : +43 (0)2236 690 480
<http://www.honda.at>

BALTIC STATES (Estonia/Latvia/ Lithuania)

Honda Motor Europe Ltd.
Estonian Branch
Tulika 15/17
10613 Tallinn
Tel. : +372 6801 300
Fax : +372 6801 301
✉ honda.baltic@honda-eu.com

BELGIUM

Honda Motor Europe (North)
Doornveld 180-184
1731 Zellik
Tel. : +32 2620 10 00
Fax : +32 2620 10 01
<http://www.honda.be>
✉ BH_PE@HONDA-EU.COM

BULGARIA

Kirov Ltd.
49 Tsaritsa Yoana Blvd
1324 Sofia
Tel. : +359 2 93 30 892
Fax : +359 2 93 30 814
<http://www.kirov.net>
✉ honda@kirov.net

CROATIA

Fred Bobek d.o.o.
Honda-Marine Croatia - Trg. - Ind.
zona bb
22211 Vodice
Tel. : +385 22 44 33 00/33 10
Fax : +385 22 44 05 00
<http://www.honda-marine.hr>

CYPRUS

Alexander Dimitriou & Sons Ltd.
162, Yiannos Kranidiotis
Avenue
2235 Latsia, Nicosia
Tel. : + 357 22 715 300
Fax : + 357 22 715 400

CZECH REPUBLIC

BG Technik cs, a.s.
U Zavodiste 251/8
15900 Prague 5 - Velka Chuchle
Tel. : +420 2 838 70 850
Fax : +420 2 667 111 45
<http://www.hondamarine.cz>

DENMARK

Tima Products A/S
Tårnfalkevej 16
2650 Hvidovre
Tel. : +45 36 34 25 50
Fax : +45 36 77 16 30
<http://www.tima.dk>

FINLAND

OY Brandt AB.
Tuupakantie 7B
01740 Vantaa
Tel. : +358 207757200
Fax : +358 (0)9 878 5276
<http://www.brandt.fi>

FRANCE

Honda Relations Clients
TSA 80627
45146 St Jean de la Ruelle Cedex
Tel. : 02 38 81 33 90
Fax : 02 38 81 33 91
<http://www.honda-fr.com>
✉ espaceclient@honda-eu.com

GERMANY

Honda Motor Europe (North)
GmbH
Sprendlinger Landstraße 166
63069 Offenbach am Main
Tel. : +49 69 8309-0
Fax : +49 69 8320 20
<http://www.honda.de>
✉ info@post.honda.de

GREECE

General Automotive Co S.A.
71, Leoforos Athinon
10173 Athens
Tel. : +30 210 3483582
Fax : +30 210 3418092
<http://www.honda.gr>
✉ info@saracakis.gr

HUNGARY

Motor Pado Co., Ltd.
Kamaraerdei út 3
2040 Budaörs
Tel.: +36 23 444 971
Fax: +36 23 444 972
<http://www.hondamarine.hu>
✉ info@hondamarine.hu

ICELAND

Bernhard ehf.
Vatnagarðar 24-26
104 Reykjavík
Tel.: +354 520 1100
Fax: +354 520 1101
<http://www.honda.is>

IRELAND

Two Wheels Ltd
M50 Business Park, Ballymount
Dublin 12
Tel.: +353 1 4381900
Fax: +353 1 4607851
<http://www.hondaireland.ie>
✉ Service@hondaireland.ie

SLOVAK REPUBLIC

Honda Slovakia, s.r.o.
Prievozská 6 821 09 Bratislava
Tel.: +421 2 32131112
Fax: +421 2 32131111
<http://www.honda.sk>

SPAIN & Las Palmas province (Canary Islands)

Greens Power Products, S.L.
Polígono Industrial Congost -
Av Ramon Clurans n°2
08530 La Garriga - Barcelona
Tel.: +34 93 860 60 25
Fax: +34 93 871 81 80
<http://www.hondaencasa.com>

ITALY

Honda Italia Industriale S.p.A.
Via della Cecchignola, 5/7
00143 Roma
Tel.: +848 846 632
Fax: +39 065 4928 400
<http://www.hondaitalia.com>
✉ info.marine@honda-eu.com

MALTA

Associated Motors Company Ltd.
New Street in San Gwakklin Road -
Mrieħel Bypass
Mrieħel QRM17
Tel.: +356 21 498 561
Fax: +356 21 480 150

NETHERLANDS

Honda Motor Europe (North)
Afd. Power Equipment-
Capronilaan 1
1119 NN Schiphol-Rijk
Tel.: +31 (0)20 7070000
Fax: +31 (0)20 7070001
<http://www.honda.nl>

NORWAY

AS Kellox
Boks 170 - Nygårdsveien 67
1401 Ski
Tel.: +47 64 97 61 00
Fax: +47 64 97 61 92
<http://www.kellox.no>

POLAND

Aries Power Equipment Sp. z o.o.
ul. Wroclawska 25
01-493 Warszawa
Tel.: +48 (22) 861 43 01
Fax: +48 (22) 861 43 02
<http://www.ariespower.pl>
<http://www.mojahonda.pl>
✉ info@ariespower.pl

PORTUGAL

Honda Portugal S.A.
Rua Fontes Pereira de Melo 16
Abrunheira, 2714-506 Sintra
Tel.: +351 21 915 53 33
Fax: +351 21 915 23 54
<http://www.honda.pt>
✉ honda.produtos@honda-eu.com

REPUBLIC OF BELARUS

Scanlink Ltd.
Kozlova Drive, 9
220037 Minsk
Tel.: +375 172 999900
Fax: +375 172 999900
<http://www.hondapower.by>

RUSSIA

Honda Motor RUS LLC
21. MKAD 47 km., Leninsky
district.
Moscow region, 142784 Russia
Tel.: +7 (495) 745 20 80
Fax: +7 (495) 745 20 81
<http://www.honda.co.ru>
✉ postoffice@honda.co.ru

SERBIA & MONTENEGRO

Bazis Grupa d.o.o.
Grcica Milenka 39
11000 Belgrade
Tel.: +381 11 3820 295
Fax: +381 11 3820 296
<http://www.hondasrbija.co.rs>

Tenerife province (Canary Islands)

Automocion Canarias S.A.
Carretera General del Sur, KM. 8,8
38107 Santa Cruz de Tenerife
Tel.: +34 (922) 620 817
Fax: +34 (922) 618 042
<http://www.aucasa.com>
✉ ventas@aucasa.com
✉ taller@aucasa.com

SWEDEN

Honda Nordic AB
Box 60683 - Väst kustvägen 17
20215 Malmö
Tel.: +46 (0)40 600 23 00
Fax: +46 (0)40 600 23 19
<http://www.honda.se>
✉ hpesinfo@honda-eu.com

SWITZERLAND

Honda Suisse S.A.
10 Route des Moulières
1214 Vernier-Genève
Tel.: +41 (0)22 939 09 09
Fax: +41 (0)22 939 09 97
<http://www.honda.ch>

TURKEY

Anadolu Motor Üretim ve Pazarlama
AS
Esentepe mah. Anadolu cad. No: 5
Kartal 34570 Istanbul
Tel.: +90 216 389 59 60
Fax: +90 216 353 31 98
<http://www.anadolumotor.com.tr>
✉ anlor@anlor.com.tr

UKRAINE

Honda Ukraine LLC
101 Volodymyrska Str. - Build. 2
Kyiv 01033
Tel.: +380 44 390 14 14
Fax: +380 44 390 14 10
<http://www.honda.ua>
✉ CR@honda.ua

UNITED KINGDOM

Honda (UK) Power Equipment
470 London Road
Slough - Berkshire, SL3 8DY
Tel.: +44 (0)845 200 8000
<http://www.honda.co.uk>

18. "EU-YHDENMUKAISUUSILMOITUS" SISÄLLÖN KUVAUS

| | | | |
|---|--------------------|--|-------|
| 1) EC-DECLARATION OF CONFORMITY | | | |
| 2) THE UNDERSIGNED, (14), REPRESENTING THE MANUFACTURER, HEREWITH DECLARES THAT THE PRODUCT IS IN CONFORMITY WITH THE PROVISIONS OF THE FOLLOWING EC-DIRECTIVES | | | |
| 2006/42/EC, 2004/108/EC | | 3) Onboard engine | |
| 4) REFERENCE TO HARMONIZED STANDARDS: EN ISO 8178 EN ISO 14509 | | | |
| 5) DESCRIPTION OF THE MACHINERY | | | |
| 6) CATEGORY: | 7) Outboard engine | 8) MAKE: | Honda |
| 9) TYPE: | 7) | 10) SERIAL NUMBER: | 10) |
| 11) MANUFACTURER: | | Honda Motor Co., Ltd. 2-1-1 Minamiaoyama Minato-ku Tokyo 107-8556 Japan | |
| 12) AUTHORIZED REPRESENTATIVE: | | Honda Motor Europe Ltd. - Aalst Office Wijngaardveld 1 (Noord V), 9300 Aalst, Belgium | |
| 13) SIGNATURE: | 13) | 17) DATE: | 17) |
| 14) NAME: | 14) | 18) PLACE: | 18) |
| 15) TITLE: | 16) | | |

| | |
|--|---------------------------------|
| 1) DECLARAÇÃO CE DE CONFORMIDADE 2) O ABAIXO ASSINADO, (14), EM REPRESENTAÇÃO DO FABRICANTE, PELA PRESENTE DECLARA QUE O PRODUTO ESTÁ EM CONFORMIDADE COM O ESTABELECIDO NAS SEGUINTE DIRECTIVAS COMUNITÁRIAS 3) Motor fora de borda 4) REFERÊNCIA AS NORMAS HARMONIZADAS 5) DESCRIÇÃO DA MÁQUINA 6) CATEGORIA 7) Motor fora de borda 8) MARCA 9) TIPO 10) NÚMERO DE SÉRIE 11) FABRICANTE 12) MANDATÁRIO AUTORIZADO 13) ASSINATURA 14) NOME 15) TÍTULO 16) Director de Qualidade 17) DATA 18) LOCAL | português (PORTUGUESE) |
| 1) EU-VAATIMUSTENMUKAISUUSVAKUUTUS 2) ALLEKIRJOITANUT, (14), JOKA EDUSTAA VALMISTAJAA, VAKUUTTAA TÄTEN, ETTÄ TUOTE ON SEURAAVIEN EU-DIREKTIIVIEN VAATIMUSTEN MUKAINEN 3) Peramoottori 4) VITTAUS YHTEISIIN STANDARDIIN 5) KUVAUS LAITTEESTA 6) KATEGORIA 7) Peramoottori 8) MERKKI 9) MALLI 10) SARJANUMERO 11) VALMISTAJA 12) VALTUUTETTU EDUSTAJA 13) ALLEKIRJOITUS 14) NIMI 15) TITTELI 16) Laatuspäälikkö 17) PÄIVÄMÄÄRÄ 18) PAIKKA | suomi (FINNISH) |
| 1) ЕС-ДЕКЛАРАЦИЯ ЗА СЪОТВЕТВИЕ 2) ДОЛУ ПОДПИСАЛИЯТ СЕ (14), ПРЕДСТАВЛЯВАЩ ДИСТРИБУТОРА, ДЕКЛАРИРА, ЧЕ ПРОДУКТА СЪОТВЕТСТВА НА ИЗСКВАНИЯТА НА СЛЕДНИТЕ ЕВРОПЕЙСКИ ДИРЕКТИВИ 3) ИЗВЪН БОРДОВИ ДВИГАТЕЛ 4) СЪОТВЕТВИЕ С ХАРМОНИЗИРАНИТЕ СТАНДАРТИ 5) ОПИСАНИЕ НА АРТИКУЛА 6) КАТЕГОРИЯ 7) ИЗВЪНБОРДОВИ ДВИГАТЕЛ 8) МАРКА 9) ТИП 10) СЕРИЕН НОМЕР 11) ПРОИЗВОДИТЕЛ 12) ОТОРИЗИРАН ПРЕСТАВИТЕЛ 13) ПОДПИС 14) ИМЕ 15) ТИТЛА 16) МЕНИДЖЪР НА КАЧЕСТВОТО 17) ДАТА 18) МЯСТО | български (BULGARIAN) |
| 1) EG-FÖRSÄKRAN OM ÖVERENSSTÄMMELSE 2) UNDERTECKNAD, (14), REPRESENTERANDE TILLVERKARE, FÖRSÄKRAR HÄRMED ATT PRODUKTEN ÖVERENSSTÄMMER MED BESTÄMMELSERNA I FÖLJANDE EG-DIREKTIVE 3) Utomboroscymotor 4) REFERERANDE TILL HARMONISERADE STANDARDER 5) BESKRIVNING AV UTRUSTNINGEN 6) KATEGORI 7) Utomboroscymotor 8) MERKKI 9) TYPBETECKNING 10) SERIENUMER 11) TILLVERKARE 12) REPRESENTERANDE TILLVERKARENS 13) SIGNATUR 14) NAMN 15) TITEL 16) Kvalitetschef 17) DATUM 18) ORT | svenska (SWEDISH) |
| 1) DEKLARACJA ZGODNOŚCI WE 2) NIŻEJ PODPISANY (14), REPREZENTUJĄCY PRODUCENTA, DEKLARUJE Z CAŁĄ ODPOWIEDZIALNOŚCIĄ, ŻE PRODUKT SPEŁNIA WYMAGANIA ZAWARTE W NASTĘPUJĄCYCH DYREKTYWACH UNIJNYCH 3) Silnik zaburtowy 4) ZASTOSOWANE NORMY ZHARMONIZOWANE 5) OPIS URZĄDZENIA 6) KATEGORIA 7) Silnik zaburtowy 8) MARKA 9) TYP 10) NUMERY SERYJNE 11) PRODUCENT 12) UPOWAŻNIONY PRZEDSTAWICIEL PRODUCENTA 13) PODPIS 14) NAZWISKO 15) TYTUŁ 16) Menadżer Jakości 17) DATA 18) MIEJSCE | polski (POLISH) |
| 1) MEGFELELŐSÉGI NYILATKOZAT 2) ALULÍROTT (14), MINT A GYÁRTÓ KÉPVISELŐJE NYILATKOZIK, HOGY AZ ALÁBBI TERMÉK MINDENBEN MEGFELEL A KÖVETKEZŐ EC ELŐÍRÁSOK RENDELKEZÉSEINEK: 98/37/EC, 89/336/EEC-93/68/EC: 3) KÜLSŐ CSÓNAKMOTOR 4) ÖSSZHANGBAN A KÖV. SZABVÁNYOKKAL 5) A GÉP LEÍRÁSA 6) KATEGÓRIA 7) KÜLSŐ CSÓNAKMOTOR 8) GYÁRTÓTTA 9) TÍPUS 10) SORSZÁM 11) GYÁRTÓ 12) ENGEDÉLLEL RENDELKEZŐ KÉPVISELŐ 13) ALÁÍRÁS 14) NÉV 15) BEOSZTÁS 16) MINŐSÉGI IGAZGATÓ 17) KELTEZÉS DÁTUMA 18) KELTEZÉS HELYE | magyar (HUNGARIAN) |
| 1) Prohlášení o shodě 2) ZÁSTUPCE VÝROBCE, (14), SVÝM PODPÍSEM POTVRZUJE, ŽE DANÝ VÝROBEK JE V SOULADU S NÁSLEDUJÍCÍMI SMĚRNICEMI A NORMAMI EVROPSKÉHO SPOLEČENSTVÍ: 3) ZÁVĚSNÝ LODNÍ MOTOR 4) ODKAZ NA HARMONIZOVANÉ NORMY: 5) POPIS VÝROBKU 6) KATEGORIE: 7) ZÁVĚSNÝ LODNÍ MOTOR 8) ZNAČKA: 9) TYP: 10) VÝROBNÍ ČÍSLO: 11) VÝROBCE: 12) AUTORIZOVANÝ ZÁSTUPCE: 13) PODPIS: 14) JMÉNO: 15) POZICE 16) Manažer kvality 17) DATUM: 18) MÍSTO: | čeština (CZECH) |



ALKUPERÄISVARAOSIA

HONDAN OMISTAJA TIESITKÖ ...

Tämä merkki takaa Sinulle
palvelun, laadun ja takuun.

Valtuutetulta Honda-jälleenmyyjältä
saat ainoastaan alkuperäisvaraosia.



OY BRANDT AB
Tuupakantie 7, 01740 VANTAA
Puh. 0207757200, Fax (09) 878 4164

TEKNINEN PUHELINNEUVONTA: 0600-18601 (hinta 2 euroa/min + ppm). Pidätämme oikeuden hinnanmuutokseen.
Euroopan Honda -huoltopisteet: www.honda-eu.it